

Nosso produtos são garantidos por 90 dias contra defeitos de fabricação. Ao constatar um problema coberto pela garantia, entre em contato com a loja onde o produto foi comprado. Ela estará capacitada para atendê-lo da melhor forma diante de cada caso. Reclamações de garantia somente poderão ser atendidas se o termo de garantia for apresentado no ato de reivindicação, acompanhado de sua nota fiscal de compra.

Nuestros productos están garantidos contra defectos de fabricación por 90 días, a partir de la compra. Ao constatar un problema protegido por la garantía, póngase en contacto con la tienda donde se adquirió el producto. Ella estará capacitada para atenderlo de la mejor manera de acuerdo con cada caso.

Our products are guaranteed against manufacturing defects for 90 days from the date of purchase. When you find a problem covered by the warranty, please contact the store where the product was purchased. The store be able to serve you in the best way in each case.

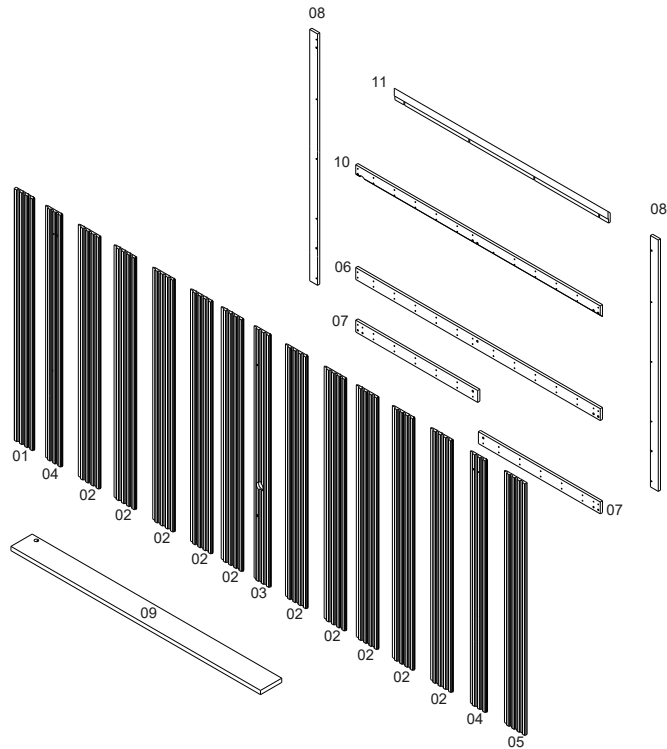

Exclusões:

Desgaste natural ou danos causados por água, maresia, ferrugem, incêndio, calor, cupins e pragas em geral. Montagem, manutenção e uso inadequado. Não cumprimento das recomendações técnicas do esquema. Montagens e desmontagens após a primeira instalação. Instalações elétricas e outras afins.

Exclusões:

Desgaste natural o daños causados por agua, niebla salina, óxido, fuego, calor, termitas y plagas en general. Mantenimiento y uso inadecuado. Incumplimiento de las recomendaciones técnicas del esquema. Montaje y desmontaje tras la primera instalación. Instalaciones eléctricas y otras similares.

Exclusões:

Natural wear and tear or damage caused by water, sea spray, rust, fire, heat, termites and pests in general. Improper assembly, maintenance and use. Failure to comply with the technical recommendations of the scheme. Assembly and disassembly after the first installation. Electrical and other related installations.

Importante

A Linea Brasil não autoriza nenhuma pessoa, loja ou entidade assumir em seu nome qualquer outra garantia que não conste no certificado. A fabricante reserva-se no direito de efetuar nos produtos eventuais modificações que considerar necessárias, sem prejudicar as características essenciais. Os produtos terão peças de assistência para reposição no período de 1 ano a contar de sua retirada do mercado, desde que haja matéria-prima equivalente, observando o dispositivo no Art.32 da Lei 8.078/90 (Cód. Defesa do Consumidor). O atendimento para produtos fora de linha é feito por programação especial, através da loja revendedora sob aprovação de consulta prévia ao fabricante.

Importante

Linea Brasil no autoriza a ninguna persona, tienda o entidad a asumir en su nombre cualquier otra garantía que no figure en el certificado. El fabricante se reserva el derecho de efectuar en los productos eventuales modificaciones que considere necesarias, sin perjudicar las características esenciales. Los productos tendrán piezas de asistencia para reposición en el período de 1 año a partir de su retirada del mercado. La atención para productos fuera de línea es hecha por programación especial, a través de la tienda revendedora bajo aprobación de consulta previa al fabricante.

Importante

Linea Brasil does not authorize any person, store or entity to assume on its behalf any other warranty that does not appear on the certificate. The manufacturer reserves the right to make in the products any modifications that it considers necessary without prejudice to the essential characteristics. The products will have replacement parts within one year of being withdrawn from the market. The service for off-line products is done by special programming, through the store reseller under prior consultation with the manufacturer.

Para retirar o pó, utilize um pano seco, espanador ou aspirador. Se necessário, para uma limpeza mais efetiva, utilize um pano levemente umedecido com água. Finalize com uma flanela limpa e seca. Evite materiais abrasivos, umidade e calor.

Para quitar el polvo, utilice un paño seco, un plumero o una aspiradora. Si es necesario, para una limpieza más eficaz, utilice un paño ligeramente humedecido con agua. Termine con una flanela limpia y seca. Evite materiales abrasivos, humedad y calor.

To remove dust, use a dry cloth, duster or vacuum cleaner. If necessary, for more effective cleaning, use a cloth slightly dampened with water. Finish with a clean, dry flannel. Avoid abrasive materials, humidity and heat.

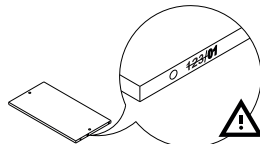

VOLUME	ITEM	PEÇA	DESCRIÇÃO	DIMENSÕES (mm)			QUANTIDADE	
Caja	Artículo	Pieza	Descripción	Dimensión	Cantidad	Material		
BOX	Item	Part	Description	Dimension	Amount			
1	1	510473001	MOLDURA LATERAL ESQUERDA MARCO LADO IZQUIERDO LEFT SIDE FRAME	1322	126	15	1	MDF
1	2	510473002	MOLDURA CENTRAL MARCO CENTRAL CENTRAL FRAME	1322	147	15	10	MDF
1	3	510473003	MOLDURA CENTRAL (COM FURO) MARCO CENTRAL (CON AGUERO) CENTRAL FRAME (WITH HOLE)	1322	110	15	1	MDF
1	4	510473004	MOLDURA CENTRAL ESQUERDA DIREITA MARCO CENTRAL IZQUIERDO DERECHO LEFT RIGHT CENTRAL FRAME	1322	110	15	2	MDF
1	5	510473005	MOLDURA LATERAL DIREITA MARCO LATERAL DERECHO RIGHT SIDE FRAME	1322	147	15	1	MDF
1	6	510473006	TRAVESSA CENTRAL CRUCE CENTRAL CENTRAL CROSSBOARD	1790	70	15	1	MDP
1	7	510473007	TRAVESSA INFERIOR TRAVESAÑO INFERIOR LOWER CROSSBOARD	906	70	15	2	MDP
1	8	510473008	TRAVESSA LATERAL BALLESTA LATERAL SIDE CROSSBOARD	1318	54	15	2	MDP
1	9	510473009	PRATELEIRA SUPERIOR ESTANTE SUPERIOR UPPER SHELF	1789	172	25	1	MDP
1	10	510473010	TRAVESSA SUPERIOR TRAVESAÑO SUPERIOR UPPER CROSSBOARD	1790	70	15	1	MDP
1	11	510473011	TRAVESSA PAREDE BALLESTA DE PARED WALL CROSSBOARD	1360	70	15	1	MDP

TABELA DE ACESSÓRIOS TABLA DE ACCESORIOS ACCESSORIES TABLE			
	Código Code	Descrição Description Description	Quantidade Amount
A	160001001	COLA PARA MONTAGEM PEGAMENTO PARA MONTAR ASSEMBLY GLUE	1
B	160001003	CAVILHAS 8X20MM PASADORES DE 8X20MM PEG 8X20MM	7
C	160001005	CAVILHA 8X55MM PASADOR 8X55MM PEG 8X55MM	2
D	160001009	ARRUELA ARANDELA WASHER	5
E	160001034	CHAPA JUNCAO COM 2 FUROS PLACA DE UNIÓN CON 2 AGUJEROS JUNCTION PLATE WITH 2 HOLES	8
F	160002002	TAMPA ADESIVA CUBIERTA ADHESIVA ADHESIVE COVER	4
G	160002005	GUIA CABO / PASSA FIO GUIA DE CABLES / GUIA DE ALAMBRE CABLE GUIDE / WIRE GUIDE	1
H	160002006	BUCHA ARBUSTO BUSH	5
I	160002012	GIZ DE CORRECAO TIZA CORRECTORIA CORRECTION CHALK	2
J	160006008	PARAFUSO 4,5X25 CABECA CHATA TORNILLO DE CABEZA PLANA 4.5X25 FLAT HEAD SCREW 4.5X25	95
K	160006010	PARAFUSO 4,5X50 CABECA CHATA TORNILLO 4.5X50 CABEZA PLANA FLAT HEAD SCREW 4.5X50	7
L	160006015	PARAFUSO 6,0X75 CABECA CHATA TORNILLO 6.0X75 CABEZA PLANA FLAT HEAD SCREW 6.0X75	5
M	160006016	PARAFUSO 3,5X12 CABECA FLANGEADA TORNILLO 3.5X12 CABEZA CON BRIDA FLANGED HEAD SCREW 3.5X12	16

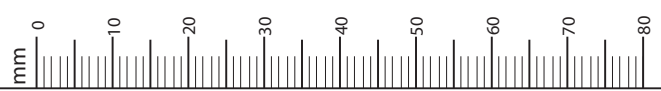

01

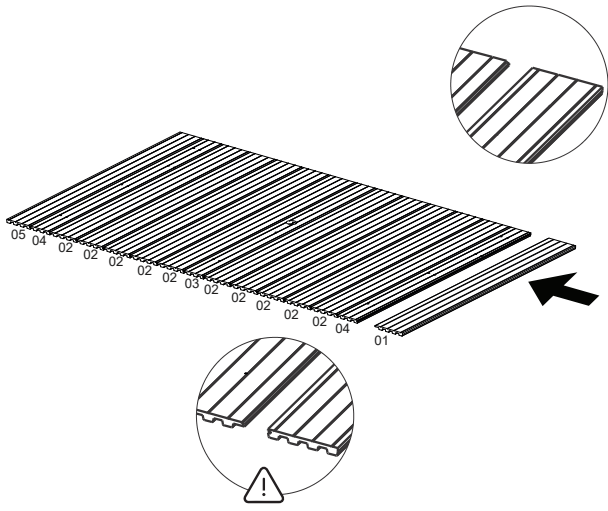

02

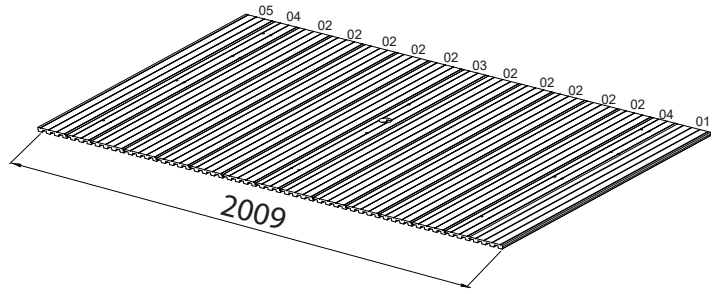
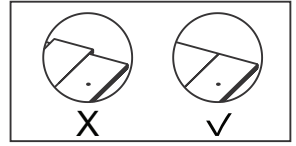

03

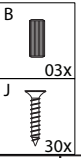
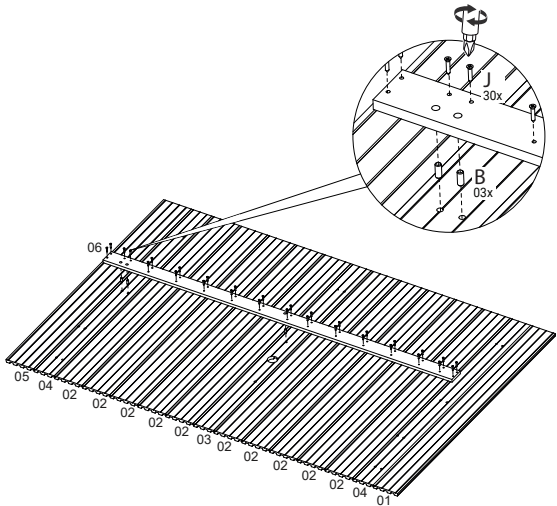

04

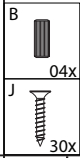
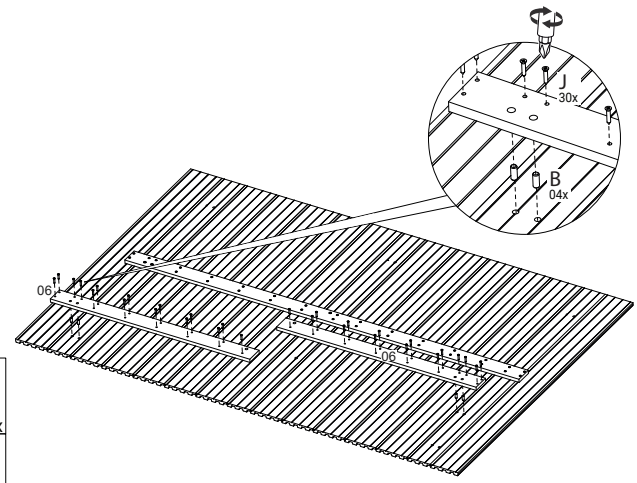

05

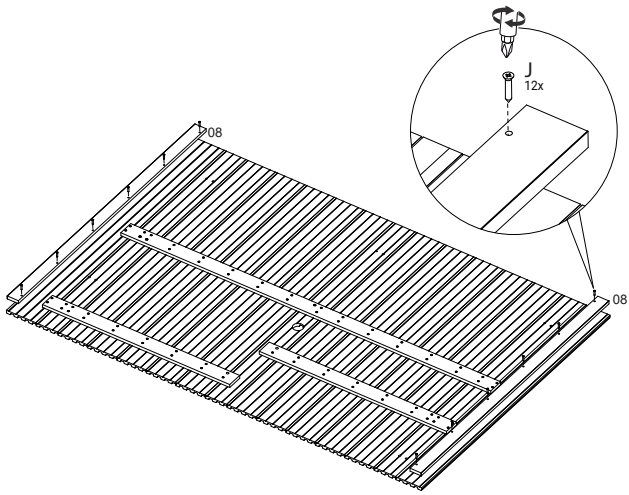

06

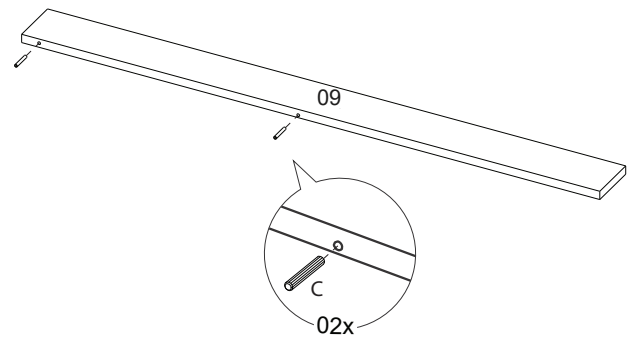

07

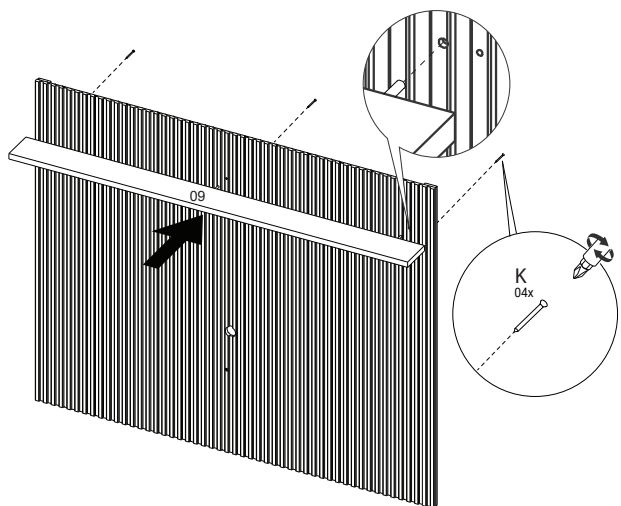

08

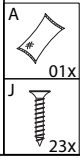
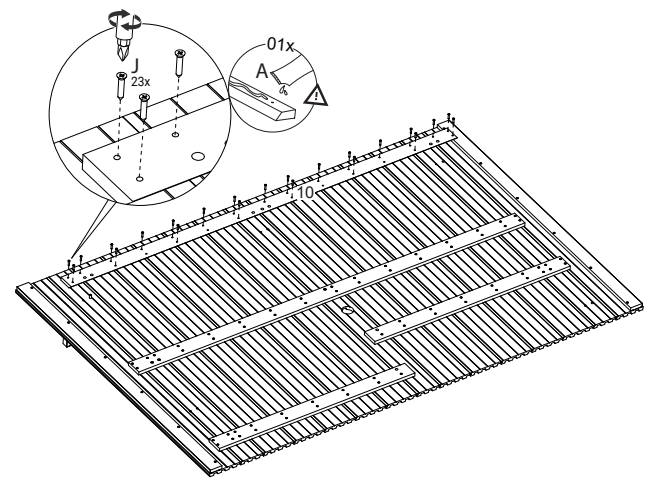

09

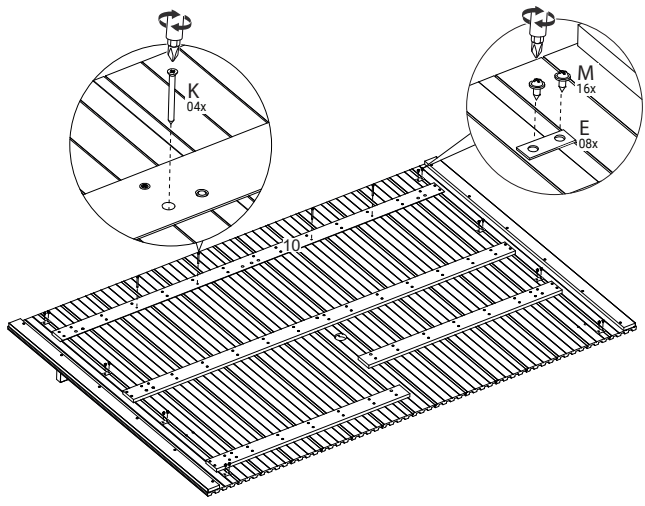

- E 08x
- K 04x
- M 16x

10

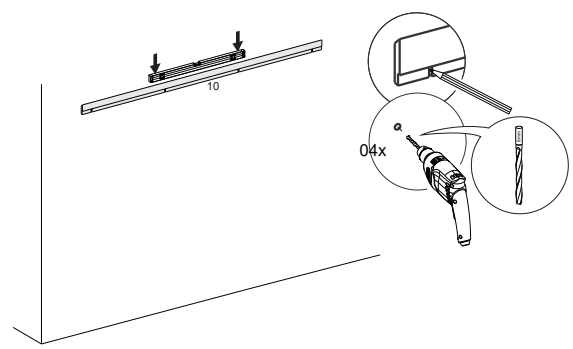

11

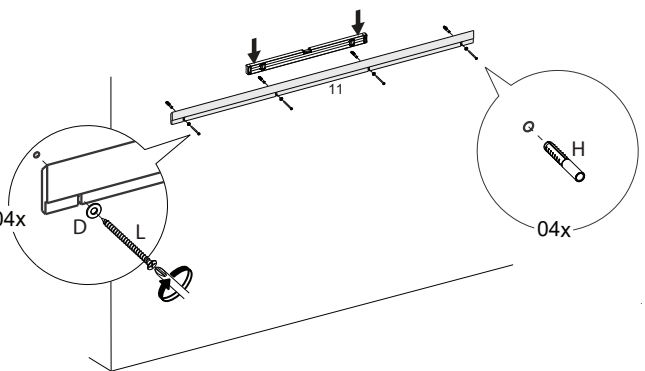

- D 04x
- H 04x
- L 04x

12

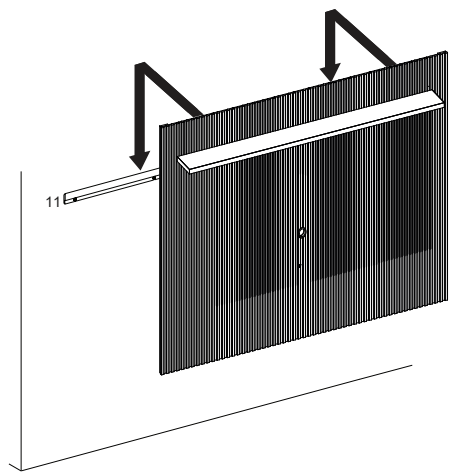

13

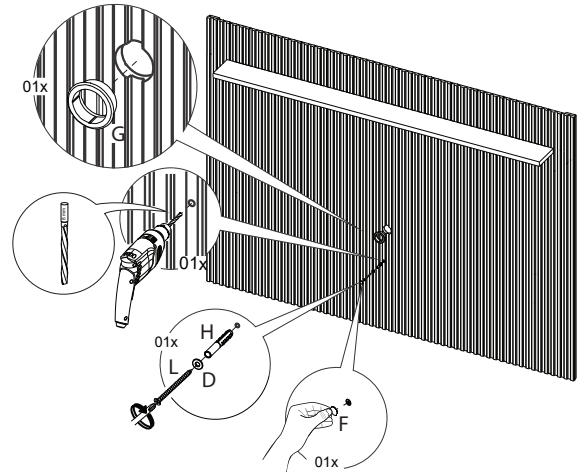

- D 01x
- F 01x
- G 01x
- H 01x
- L 01x

