

PAINEL HOME SINTRA



DESCRIÇÕES

DETALHADA

O Painel Home Sintra é ideal para deixar sua sala ainda elegante. Com detalhe ondulado na lateral do painel, espaço para TV de até 75 polegadas, possui porta basculante para você guardar objetos que não precisam ficar à mostra. Puxador metálico modelo slim deixando um toque moderno, o móvel ainda mais sofisticado.

E-COMMERCE

Painel Home Sintra Linea Brasil para TV de até 75 polegadas

INFORMAÇÕES FISCAIS

CÓDIGO FISCAL (NCM): 94036000

CÓDIGO DO PRODUTO: 810006100

IPI: 3 %

FAMÍLIA: PAINEL HOME

ESPECIFICAÇÕES TÉCNICAS

PRODUTO MONTADO

1,790 1,500 0,310 m (L x A x P)

QUANTIDADE DE VOLUMES

1

m³ (TTL VOLUMES)

0,109

PESO LIQUIDO (Produto montado kg)

42,00 KG

PESO BRUTO

(Produto embalado kg)

43,00 KG

MATERIAL

COMPOSTO (MDP E MDF)

SISTEMA DE MONTAGEM

CAVILHAS, PARAFUSOS E MINIFIX

MONTAGEM

ESTE PRODUTO NECESSITA DE MONTAGEM E O SEU MANUAL DE INSTRUÇÃO SE ENCONTRA EM SUA EMBALAGEM

TEMPO DE MONTAGEM

03:00:00

DIFERENCIAIS

ATRIBUTO

1

Painel Moldurado

ATRIBUTO

2

Espaço para decoração e aparelhos eletrônicos

ATRIBUTO

3

Porta com detalhe chanfrado

ATRIBUTO

4

Puxador metálico dourado

ATRIBUTO

5

Prateleira de 25mm com acabamento chanfrado

ACABAMENTO**ACABAMENTO**

| DERIVAÇÃO | 1ª DERIVAÇÃO | 2ª DERIVAÇÃO | ESCALA DE BRILHO |
|---------------------------|-------------------------|------------------------|------------------|
| JEQUITIBA/OFF WHITE FOSCO | PINTURA MADEIRADA FOSCO | PINTURA UNICOLOR FOSCO | FOSCO |

FLEX COLOR?

NÃO

FUNCIONALIDADES**TELEVISOR****ESPAÇO ÚTIL PARA TV NO PAINEL** (L X A X P)

1,79x1,08x0,26 m

TAMANHO RECOMENDADO TV NO PAINEL

(POLEGADAS)

75

PRODUTO EXTENSÍVEL?

NÃO

NICHOS (QUANTIDADE)

01

PASSA FIO (QUANTIDADE)

02

TAMPO

ESPESSURA 12 mm MATERIAL MDP

PORTA 01

| QTD | MATERIAL | ESPESSURA (mm) | TIPO |
|-----|----------|----------------|------------|
| 1 | MDP | 12 | BASCULANTE |

GAVETA 00

| QTD | MATERIAL | DIMENSÕES (mm) | PESO SUP. (kg) |
|--------|----------|----------------|----------------|
| NÃO HÁ | NÃO HÁ | NÃO HÁ | 00 |

PRATELEIRA 01

| QTD | MATERIAL | ESPESSURA (mm) |
|-----|----------|----------------|
| 1 | MDF | 25 |

ACESSÓRIOS**PÉ** 00

| QTD | MATERIAL | ALTURA (mm) |
|-----|----------|-------------|
| | NÃO HÁ | 00 |

RODÍZIOS 00

| QTD | MATERIAL |
|-----|----------|
| | NÃO HÁ |

PUXADOR 01

| QTD | MATERIAL | TIPO |
|-----|----------|----------|
| 1 | ALUMÍNIO | SOBREPOR |

VIDRO 00

| QTD | MATERIAL | MEDIDA (mm) | ESPESSURA (mm) |
|--------|----------|-------------|----------------|
| NÃO HÁ | NÃO HÁ | NÃO HÁ | 0 |

ESPELHO 00

| QTD | MEDIDA (mm) | ESPESSURA (mm) |
|--------|-------------|----------------|
| NÃO HÁ | NÃO HÁ | 0 |

LUMINÁRIA 00

| QTD | MATERIAL | TIPO |
|--------|----------|--------|
| NÃO HÁ | NÃO HÁ | NÃO HÁ |

CORREDIÇA 00

| QTD | TIPO |
|-----|------|
|-----|------|

| | |
|--------|--------|
| NÃO HÁ | NÃO HÁ |
|--------|--------|

DOBRADIÇA 02

| QTD | TIPO |
|-----|----------|
| 2 | METÁLICA |

SAPATAS 00

| QTD | TIPO |
|--------|--------|
| NÃO HÁ | NÃO HÁ |

DEMAIS ACESSÓRIOS 01

| QTD | TIPO |
|-----|-------------|
| 01 | ARTICULADOR |

VOLUMES: DERIVAÇÃO E ESPECIFICAÇÃO

| VOLUME | DIMENSÕES | | PESO BRUTOkg | PESO LIQUIDOkg | M³ |
|--------|-----------------------|-----|--------------|----------------|-------|
| | L x A x P | (m) | | | |
| 1 | 1,870 x 0,125 x 0,465 | | 43,00 | 42,00 | 0,109 |

| VOLUME | DERIVAÇÃO | CÓDIGO | EAN PRODUTO | EAN VOLUME |
|--------|---------------------------|--------|---------------|---------------|
| 1 | JEQUITIBA/OFF WHITE FOSCO | 208539 | 7898421205660 | 8421205660011 |

PESO SUPORTADO

(KG / METROS)

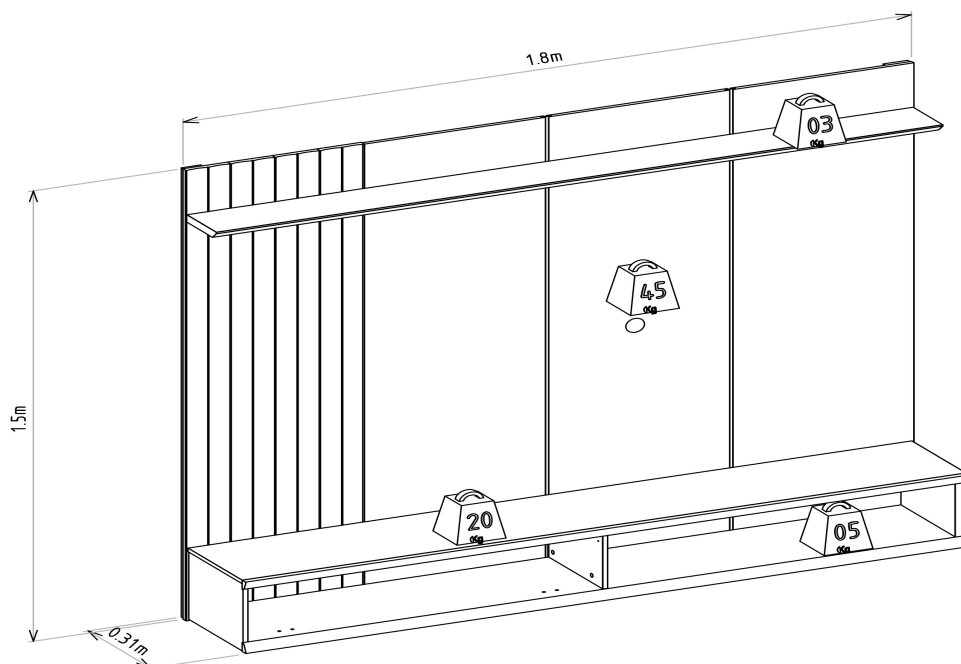

DIMENSIONAL DETALHADO (METROS)

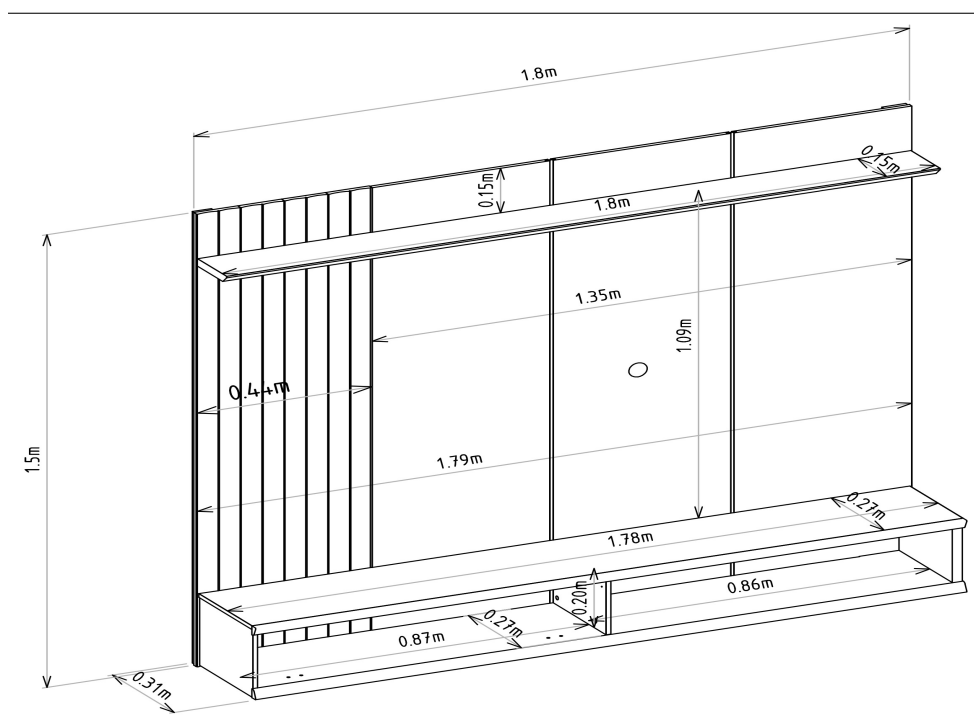

GARANTIA

90D

RECOMENDAÇÕES DE MANUTENÇÃO E LIMPEZA

Este produto deve ser limpo com pano macio e seco

Não utilize produtos abrasivos como álcool e detergente, assim como esponjas rígidas ou palha de aço

Proteja a superfície do móvel de objetos que transmitam calor ou umidade

FORNECEDOR

Linea Brasil Ind. e Comercio de Moveis LTDA

CNPJ 95.387.569/0001-68

Rua Jurutau 1750 - PQ Industrial II

CEP: 86703-070

TEL : +55 43 3276 9400

Arapongas - PR

Brasil