



## CONJUNTO RACK + PAINEL MAGNUM

### DESCRIÇÕES

#### DETALHADA

O Conjunto Magnum possui uma prateleira com iluminação em led em seu painel, detalhes com frisos, suportando uma tv de até 75", contendo também duas gavetas na parte inferior com puxadores cava e um espaço para decoração com prateleira de vidro e iluminação em led. Ideal para compor seu ambiente com elegância e modernidade.

#### E-COMMERCE

Conjunto Modular Magnum para TV de até 75" Linea Brasil

### INFORMAÇÕES FISCAIS

**CÓDIGO FISCAL (NCM):** 94036000

**CÓDIGO DO PRODUTO:** 810010320

**IPI:** 3 %

**FAMÍLIA:** CONJUNTO

### ESPECIFICAÇÕES TÉCNICAS

#### PRODUTO MONTADO

2,000 2,210 0,450 m (L x A x P)

#### QUANTIDADE DE VOLUMES

4

#### m<sup>3</sup> (TTL VOLUMES)

0,257

#### PESO LIQUIDO (Produto montado kg)

108,70 KG

#### PESO BRUTO (Produto embalado kg)

111,80 KG

#### MATERIAL

COMPOSTO (MDP E MDF)

#### SISTEMA DE MONTAGEM

CAVILHAS, PARAFUSOS E MINIFIX

#### MONTAGEM

ESTE PRODUTO NECESSITA DE MONTAGEM E O SEU MANUAL DE INSTRUÇÃO SE ENCONTRA EM SUA EMBALAGEM

#### TEMPO DE MONTAGEM

03:00:00

### DIFERENCIAIS

<b>ATRIBUTO</b> Fita Led	<b>1</b>
<b>ATRIBUTO</b> Painel com detalhe chanfrado	<b>2</b>
<b>ATRIBUTO</b> Passa fios	<b>3</b>
<b>ATRIBUTO</b> Prateleira de 25mm	<b>4</b>

- ATRIBUTO** 5  
Espaço para decoração
- ATRIBUTO** 6  
Prateleira de vidro
- ATRIBUTO** 7  
Puxador metálico
- ATRIBUTO** 8  
Tampo de 25mm
- ATRIBUTO** 9  
Prateleiras com Led decorativo

## ACABAMENTO

ACABAMENTO			
DERIVAÇÃO	1ª DERIVAÇÃO	2ª DERIVAÇÃO	ESCALA DE BRILHO
CANELA/GRIS FOSCO	PINTURA MADEIRADA FOSCO	PINTURA UNICOLOR FOSCO	FOSCO

## FLEX COLOR?

NÃO

## FUNCIONALIDADES

### TELEVISOR

#### ESPAÇO ÚTIL PARA TV NO PAINEL (L X A X P)

2,00x0,1,470 m

#### TAMANHO RECOMENDADO TV NO PAINEL

(POLEGADAS)

75

#### ESPAÇO ÚTIL PARA TV NO TAMPO (L X A X P)

2,00x0,425 m

#### TAMANHO RECOMENDADO TV NO TAMPO

(POLEGADAS)

75

### PRODUTO EXTENSÍVEL?

NÃO

### NICHOS (QUANTIDADE)

01

### PASSA FIO (QUANTIDADE)

02

### TAMPO

ESPESSURA 25 mm MATERIAL MDP

### PORTA 00

QTD	MATERIAL	ESPESSURA (mm)	TIPO
NÃO HÁ	NÃO HÁ	0	NÃO HÁ

### GAVETA 02

QTD	MATERIAL	DIMENSÕES (mm)	PESO SUP. (kg)
2	MDP	0,46x0,24x0,33	05

### PRATELEIRA 02

QTD	MATERIAL	ESPESSURA (mm)
1	MDP	25
1	VIDRO	6

## ACESSÓRIOS

### PÉ 00

QTD	MATERIAL	ALTURA (mm)
	NÃO HÁ	00

### RODÍZIOS 00

QTD	MATERIAL
	NÃO HÁ

### PUXADOR 02

QTD	MATERIAL	TIPO
2	ALUMÍNIO	EMBUTIDO

**VIDRO 01**

QTD	MATERIAL	MEDIDA (mm)	ESPESSURA (mm)
1	COMUM	0,89x0,34x0,06	6

**ESPELHO 00**

QTD	MEDIDA (mm)	ESPESSURA (mm)
NÃO HÁ	NÃO HÁ	0

**LUMINÁRIA 02**

QTD	MATERIAL	TIPO
2	LED	FITA

**CORREDIÇA 02**

QTD	TIPO
2	TELESCÓPICA

**DOBRADIÇA 00**

QTD	TIPO
NÃO HÁ	NÃO HÁ

**SAPATAS 00**

QTD	TIPO
NÃO HÁ	NÃO HÁ

**DEMAIS ACESSÓRIOS 00**

QTD	TIPO
NÃO HÁ	NÃO HÁ

**VOLUMES: DERIVAÇÃO E ESPECIFICAÇÃO**

VOLUME	DIMENSÕES		PESO BRUTO kg	PESO LÍQUIDO kg	M³
	L x A x P	(m)			
1	2,075 x 0,100 x 0,450		43,00	42,00	0,093
2	0,980 x 0,070 x 0,480		14,10	13,10	0,033
3	0,955 x 0,050 x 0,410		4,70	4,60	0,020
4	1,890 x 0,086 x 0,680		50,00	49,00	0,111

VOLUME	DERIVAÇÃO	CÓDIGO	EAN PRODUTO	EAN VOLUME
1	CANELA/GRIS FOSCO	208786	7898421206148	8421206100011
2	CANELA/GRIS FOSCO	208786	7898421206148	8421206100028
3	CANELA/GRIS FOSCO	208786	7898421206148	8421206100035
4	CANELA/GRIS FOSCO	208787	7898421206148	8421206117019

## PESO SUPORTADO

(KG / METROS)

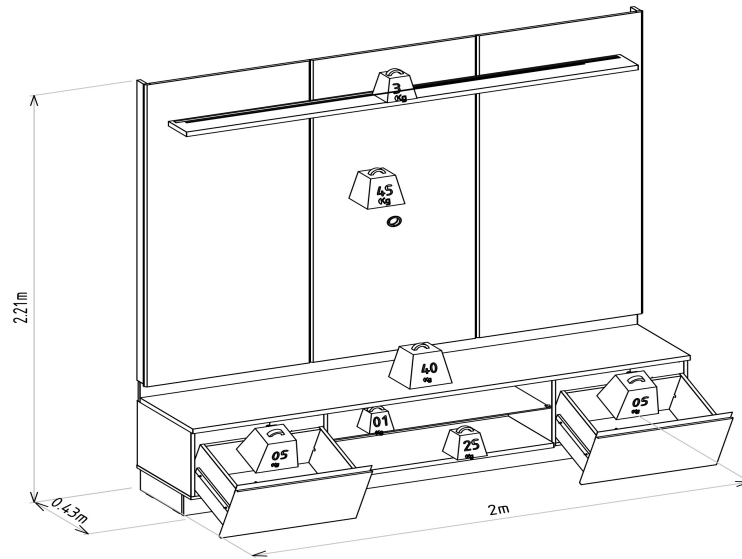

## DIMENSIONAL DETALHADO (METROS)

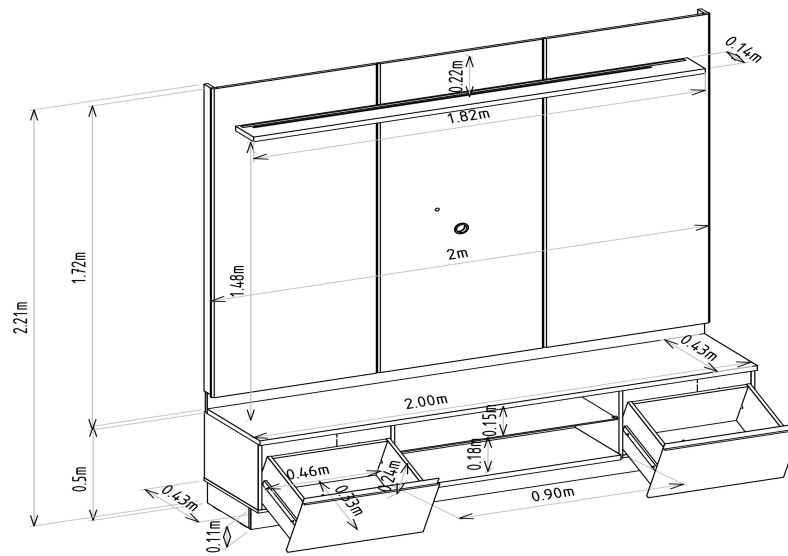

## GARANTIA

90D

## RECOMENDAÇÕES DE MANUTENÇÃO E LIMPEZA

---

Este produto deve ser limpo com pano macio e seco

Não utilize produtos abrasivos como álcool e detergente, assim como esponjas rígidas ou palha de aço

Proteja a superfície do móvel de objetos que transmitam calor ou umidade

## FORNECEDOR

---

Linea Brasil Ind. e Comercio de Moveis LTDA

CNPJ 95.387.569/0001-68

Rua Jurutau 1750 - PQ Industrial II

CEP: 86703-070

TEL : +55 43 3276 9400

Arapongas - PR

Brasil