

Nosso produtos são garantidos por 90 dias contra defeitos de fabricação. Ao constatar um problema coberto pela garantia, entre em contato com a loja onde o produto foi comprado. Ela estará capacitada para atendê-lo da melhor forma diante de cada caso. Reclamações de garantia somente poderão ser atendidas se o termo de garantia for apresentado no ato de reivindicação, acompanhado de sua nota fiscal de compra.

Nuestros productos están garantidos contra defectos de fabricación por 90 días, a partir de la compra. Ao constatar un problema protegido por la garantía, póngase en contacto con la tienda donde se adquirió el producto. Ella estará capacitada para atenderlo de la mejor manera de acuerdo con cada caso.

Our products are guaranteed against manufacturing defects for 90 days from the date of purchase. When you find a problem covered by the warranty, please contact the store where the product was purchased. The store be able to serve you in the best way in each case.

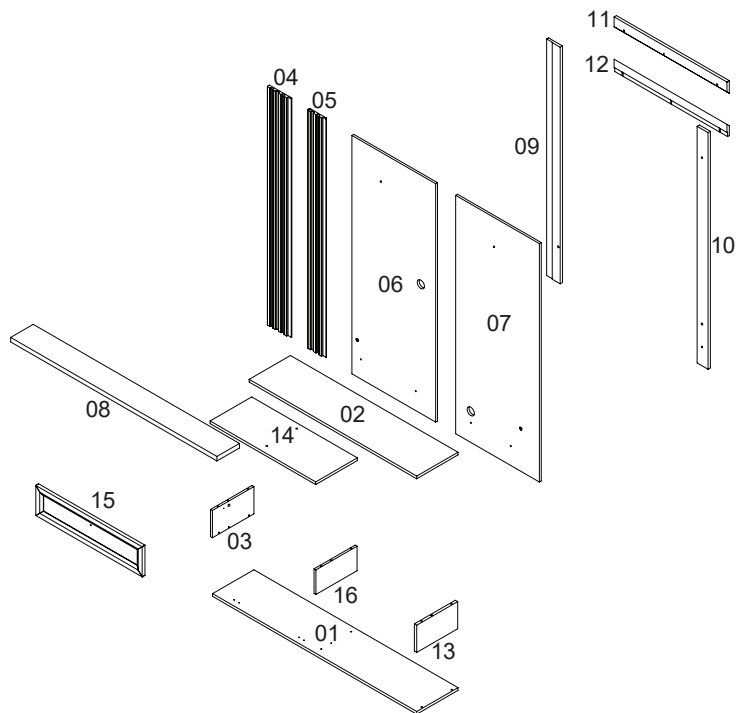

**Exclusões:**

Desgaste natural ou danos causados por água, maresia, ferrugem, incêndio, calor, cupins e pragas em geral. Montagem, manutenção e uso inadequado. Não cumprimento das recomendações técnicas do esquema. Montagens e desmontagens após a primeira instalação. Instalações elétricas e outras afins.

**Exclusões:**

Desgaste natural o daños causados por agua, niebla salina, óxido, fuego, calor, termitas y plagas en general. Mantenimiento y uso inadecuado. Incumplimiento de las recomendaciones técnicas del mercado. La atención para productos fuera de línea es hecha por programación especial, a través de la tienda revendedora bajo aprobación de consulta previa al fabricante.

**Exclusões:**

Natural wear and tear or damage caused by water, sea spray, rust, fire, heat, termites and pests in general. Improper assembly, maintenance and use. Failure to comply with the technical recommendations of the scheme. Assembly and disassembly after the first installation. Electrical and other related installations.

**Importante**

A Linea Brasil não autoriza nenhuma pessoa, loja ou entidade assumir em seu nome qualquer outra garantia que não conste no certificado. A fabricante reserva-se no direito de efetuar nos produtos eventuais modificações que considerar necessárias, sem prejudicar as características essenciais. Os produtos terão peças de assistência para reposição no período de 1 ano a contar de sua retirada do mercado, desde que haja matéria-prima equivalente, observando o dispositivo no Art.32 da Lei 8.078/90 (Cód. Defesa do Consumidor). O atendimento para produtos fora de linha é feito por programação especial, através da loja revendedora sob aprovação de consulta prévia ao fabricante.

**Importante**

Linea Brasil no autoriza a ninguna persona, tienda o entidad a asumir en su nombre cualquier otra garantía que no figure en el certificado. El fabricante se reserva el derecho de efectuar en los productos eventuales modificaciones que considere necesarias, sin perjudicar las características esenciales. Los productos tendrán piezas de asistencia para reposición en el período de 1 año a partir de su retirada del mercado. La atención para productos fuera de línea es hecha por programación especial, a través de la tienda revendedora bajo aprobación de consulta previa al fabricante.

**Importante**

Linea Brasil does not authorize any person, store or entity to assume on its behalf any other warranty that does not appear on the certificate. The manufacturer reserves the right to make in the products any modifications that it considers necessary without prejudice to the essential characteristics. The products will have replacement parts within one year of being withdrawn from the market. The service for off-line products is done by special programming, through the store reseller under prior consultation with the manufacturer.

Para retirar o pó, utilize um pano seco, espanador ou aspiradora. Se necessário, para uma limpeza mais efetiva, utilize um pano levemente umedecido com água. Finalize com uma flanela limpa e seca. Evite materiais abrasivos, umidade e calor.

Para quitar el polvo, utilice un paño seco, un plumero o una aspiradora. Si es necesario, para una limpieza más eficaz, utilice un paño ligeramente humedecido con agua. Termine con una flanela limpia y seca. Evite materiales abrasivos, humedad y calor.

To remove dust, use a dry cloth, duster or vacuum cleaner. If necessary, for more effective cleaning, use a cloth slightly dampened with water. Finish with a clean, dry flannel. Avoid abrasive materials, humidity and heat.

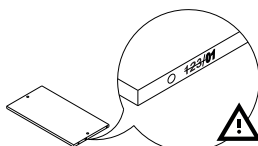

VOLUME	ITEM	PEÇA	DESCRIÇÃO	DIMENSÕES (mm)	QUANTIDADE	MATERIAL
Caja	Artículo	Pieza	Descripción	Dimensión	Cantidad	Material
BOX	Item	Part	Description	Dimension	Amount	
1	1	510257001	BASE   BASE   BASE	1308 265 15	1	MDP
1	2	510257002	TAMPO TV   PARTE SUPERIOR DEL TV   TV TOP	1074 265 15	1	MDP
1	3	510257003	LATERAL ESQUERDA   LADO IZQUIERDO   LEFT SIDE	266 151 12	1	MDP
1	4	510257004	MOLDURA LATERAL ESQUERDA   MARCO LATERAL IZQUIERDO   LEFT SIDE FRAME	1322 147 15	1	MDF
1	5	510257005	MOLDURA LATERAL DIREITA   MARCO LATERAL DERECHO   RIGHT SIDE FRAME	1322 110 15	1	MDF
1	6	510257006	PAINEL TV ESQUERDO   PANEL IZQUIERDO DEL TV   LEFT TV PANEL	1322 537 12	1	MDP
1	7	510257007	PAINEL TV DIREITO   PANEL DE TV DERECHO   RIGHT TV PANEL	1322 537 12	1	MDP
1	8	510257008	PRATELEIRA SUPERIOR   ESTANTE SUPERIOR   UPPER SHELF	1322 145 25	1	MDP
1	9	510257009	TRAVESSA LATERAL ESQUERDA   TRAVESAÑO IZQUIERDO   LEFT SIDE CROSSBOARD	1317 90 15	1	MDP
1	10	510257010	TRAVESSA LATERAL DIREITA   TRAVESAÑO LATERAL DERECHO   RIGHT SIDE CROSSBOARD	1312 70 15	1	MDP
1	11	510257011	TRAVESSA PAINEL   TRAVESAÑO DE PAINEL   PANEL CROSSBOARD	723 70 15	1	MDP
1	12	510257012	TRAVESSA PAREDE   TRAVESAÑO DE PARED   WALL CROSSBOARD	723 70 15	1	MDP
1	13	510257013	LATERAL DIREITA   LADO DERECHO   RIGHT SIDE	263 151 15	1	MDP
1	14	510257014	TAMPO ESQUERDO   SUPERIOR IZQUIERDO   LEFT TOP	677 267 15	1	MDP
1	15	510257015	PORTA   PUERTA   DOOR	681 167 18	1	MDF
1	16	510257016	DIVISÃO   DIVISIÓN   DIVISION	264 136 12	1	MDP

TABELA DE ACESSÓRIOS | TABLA DE ACCESORIOS | ACCESSORIES TABLE

	Código   Code	Descrição   Description   Description	Quantidade   Amount
A	160001001	COLA PARA MONTAGEM   PEGAMENTO PARA MONTAJE   ASSEMBLY GLUE	1
B	160001003	CAVILHAS 8X20MM   PASOS DE 8X20MM   DOWELS 8X20MM	4
C	160001005	CAVILHA 8X55MM   PASOS DE 8X55MM   DOWEL 8X55MM	2
D	160001009	ARRUELA   ARANDELA   WASHER	6
E	160001023	CAVILHA 6X30MM   PASOS DE 6X30MM   6X30MM DOWEL	16
F	160001024	PINO GIROFIX   PASADOR GROFIX   GROFIX PIN	5
G	160001025	CASTANHA DO MINI-GIROFIX   BOTÓN MINI-GIROFIX   GIROFIX PIN	5
H	160001033	ARTICULADOR   ARTICULADOR   ARTICULATOR	1
I	160001034	CHAPA JUNÇÃO   PLACA DE UNIÓN   JOINT PLATE	6
J	160002002	TAMPA ADESIVA   CUBIERTA ADHESIVA   ADHESIVE COVER	6
K	160002005	GUIA CABO   GUÍA DE CABLE   CABLE GUIDE	2
L	160002006	BUCHA   CASQUILLO   BUSHING	5
M	160002012	GIZ DE CORREÇÃO   TIZA CORRECTORA   CORRECTION CHALK	2
N	160002015	BATENTE SILICONE   TAPON DE SILICONA   SILICONE STOPPER	2
O	160003002	DOBRADICA CANECA   BISAGRA DE TAZA   MUG HINGE	2
P	160005042	PUXADOR SELF   ASA AUTOMÁTICA   SELF-HANDLE	1
Q	160006003	PARAFUSO 3,5X14 CABECA FLANGEADA   TORNILLO DE CABEZA CON BRIDA 3,5X14   FLANGED HEAD SCREW 3.5X14	1
R	160006006	PARAFUSO 3,5X40 CABECA CHATA   TORNILLO DE CABEZA PLANA 3,5X40   FLAT HEAD SCREW 3.5X40	11
S	160006008	PARAFUSO 4,5X25 CABECA CHATA   TORNILLO DE CABEZA PLANA 4,5X25   FLAT HEAD SCREW 4.5X25	20
T	160006010	PARAFUSO 4,5X50 CABECA CHATA   TORNILLO DE CABEZA PLANA 4,5X50   FLAT HEAD SCREW 4.5X50	9
U	160006015	PARAFUSO 6,0X75 CABECA CHATA   TORNILLO DE CABEZA PLANA 6,0X75   FLAT HEAD SCREW 6.0X75	5
V	160006016	PARAFUSO 3,5X12 CABECA FLANGEADA   TORNILLO DE CABEZA CON BRIDA 3,5X12   FLANGED HEAD SCREW 3.5X12	19
W	160006020	PINO UNIAO M4 12MM CHATA   PASADOR DE UNIÓN PLANO M4 12MM   M4 12MM UNION PIN FLAT	4
X	160006022	PARAFUSO M4 12MM CHATA   TORNILLO PLANO M4 12MM   M4 SCREW 12MM FLAT	4

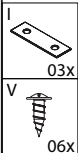
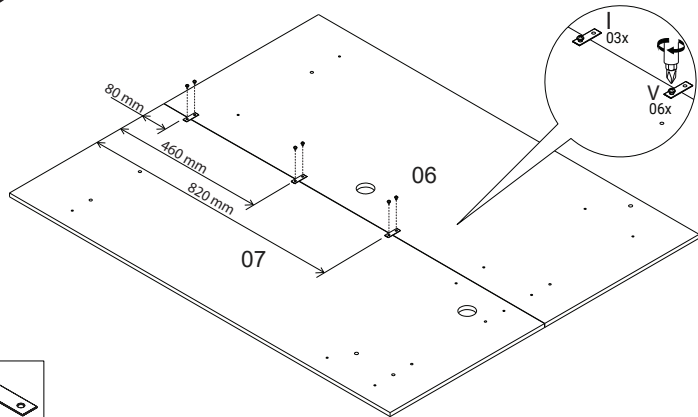
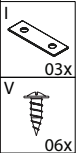
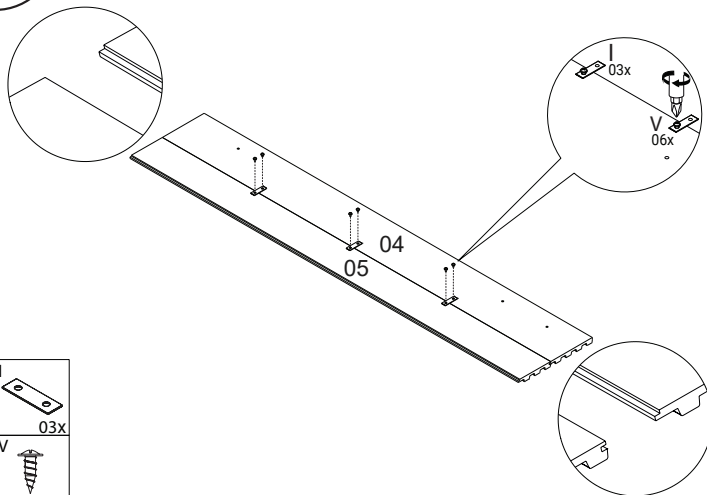
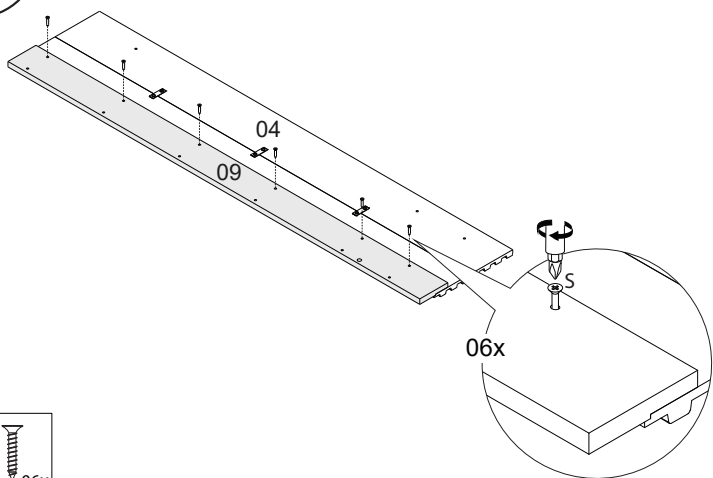
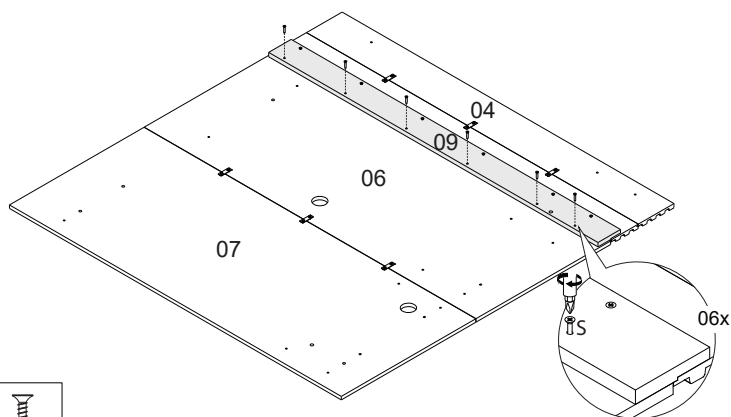
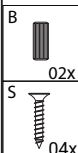
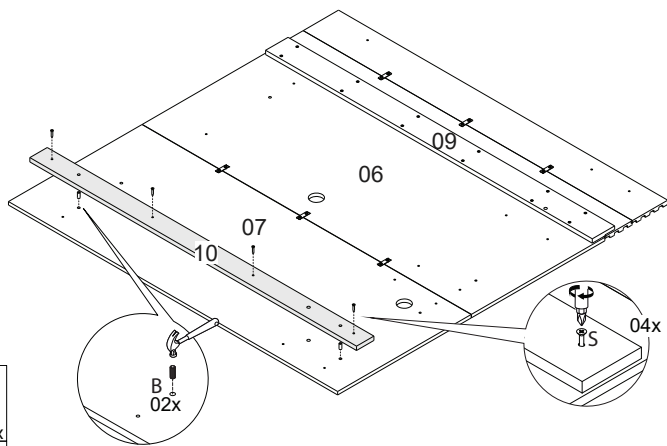
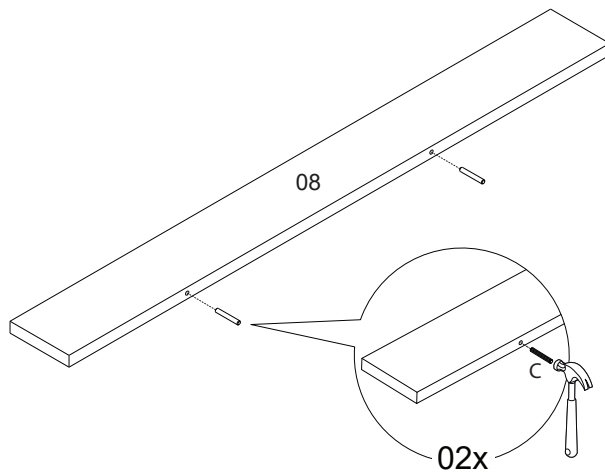
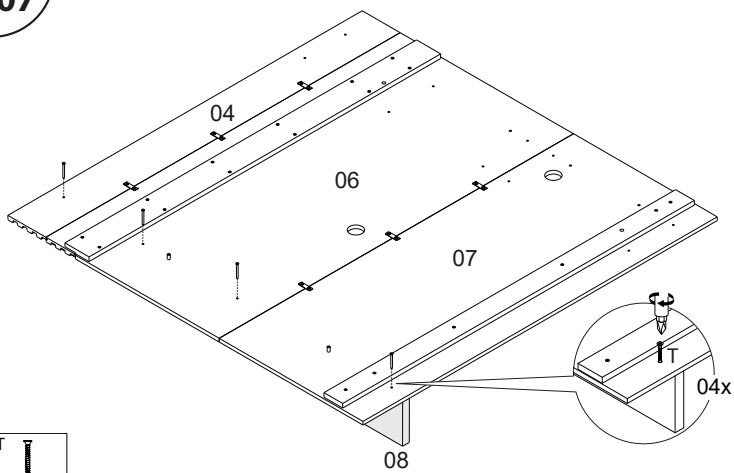
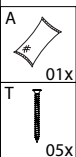
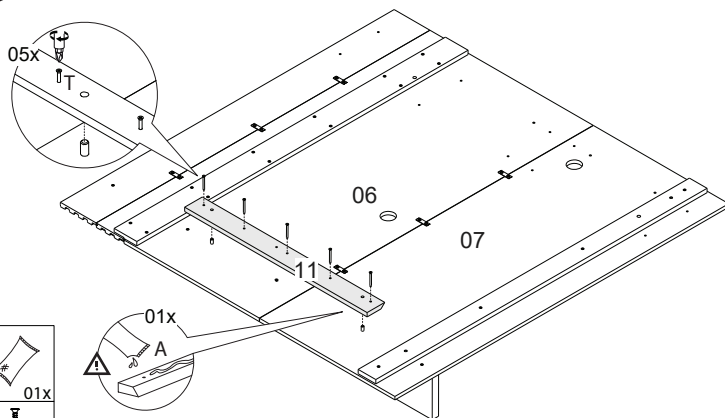

**01****02****03****04****05****06****07****08**

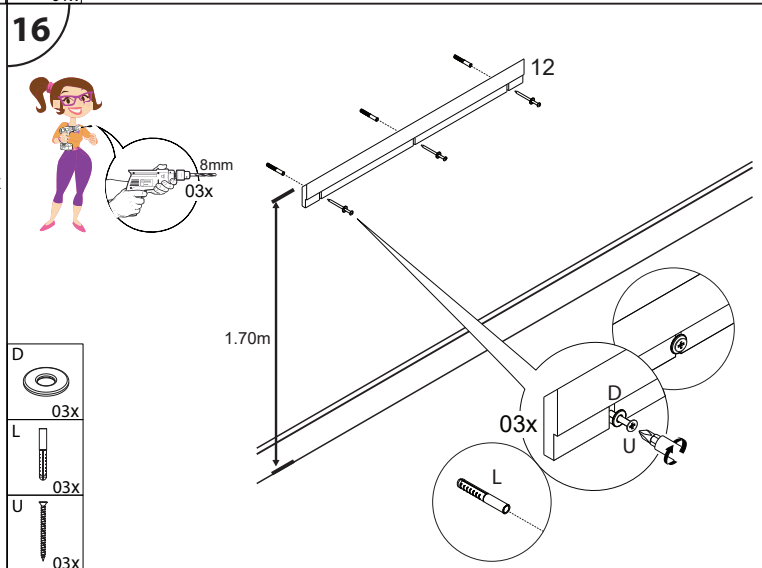
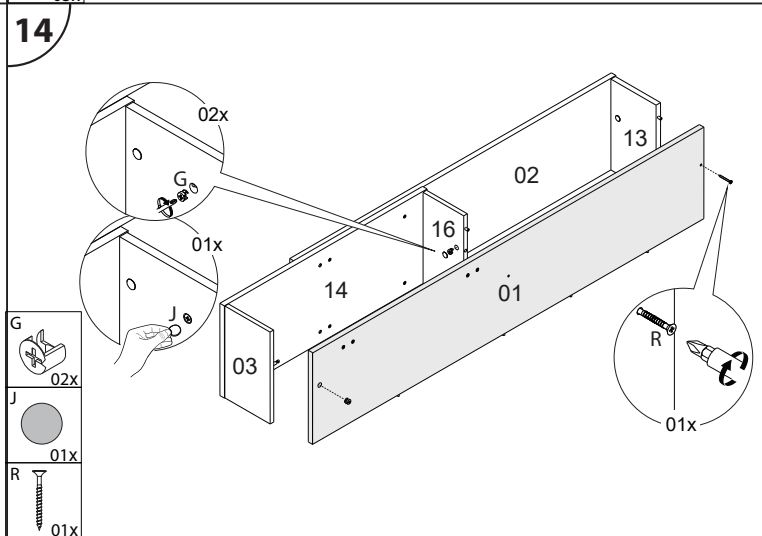
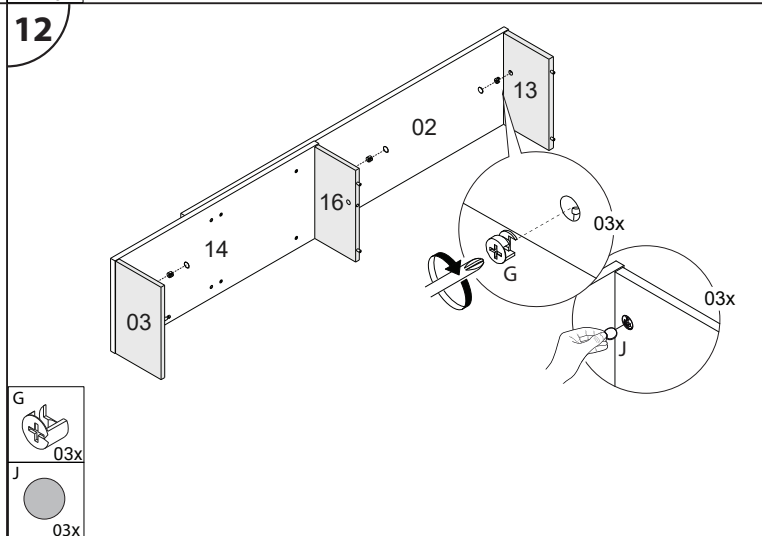
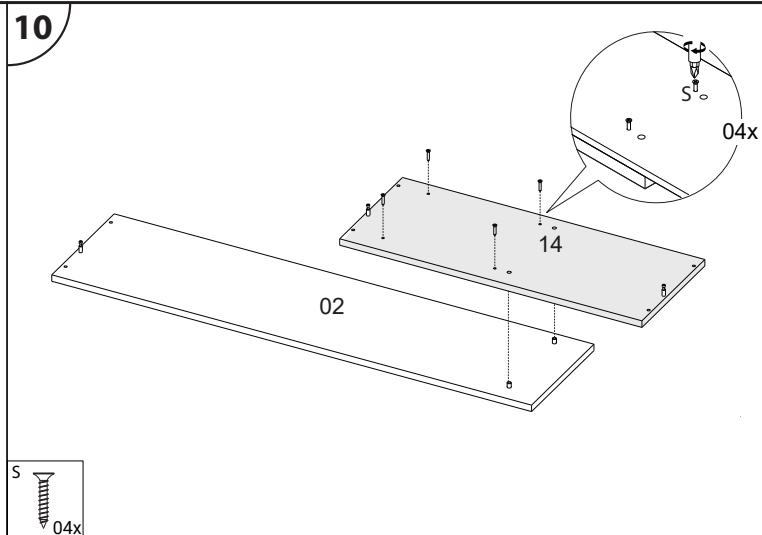
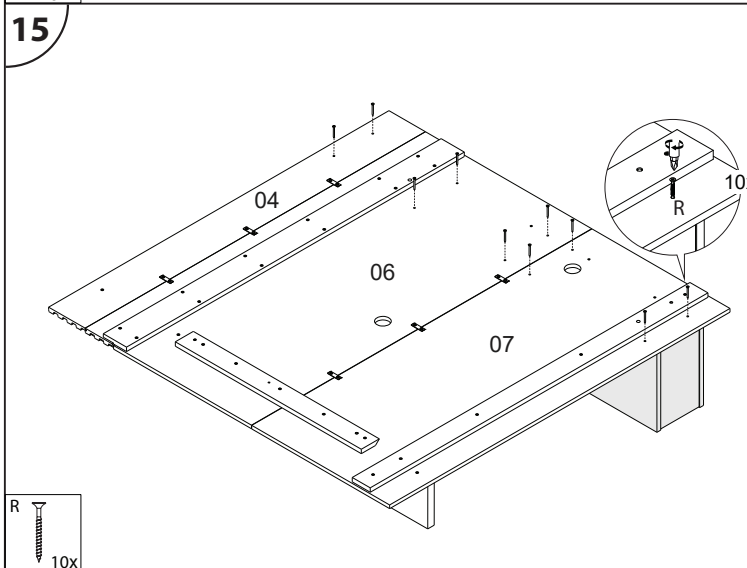
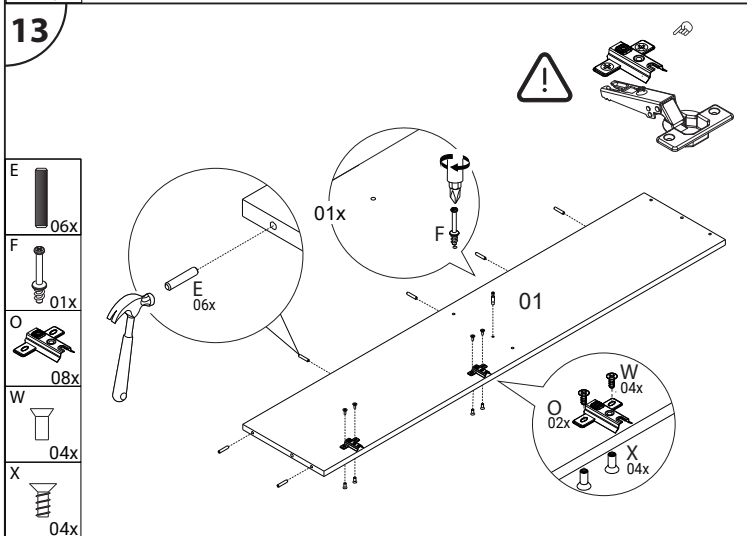
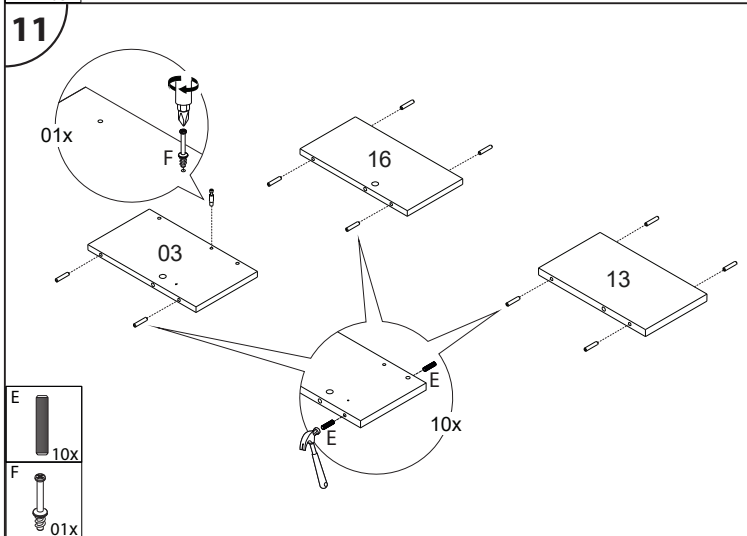
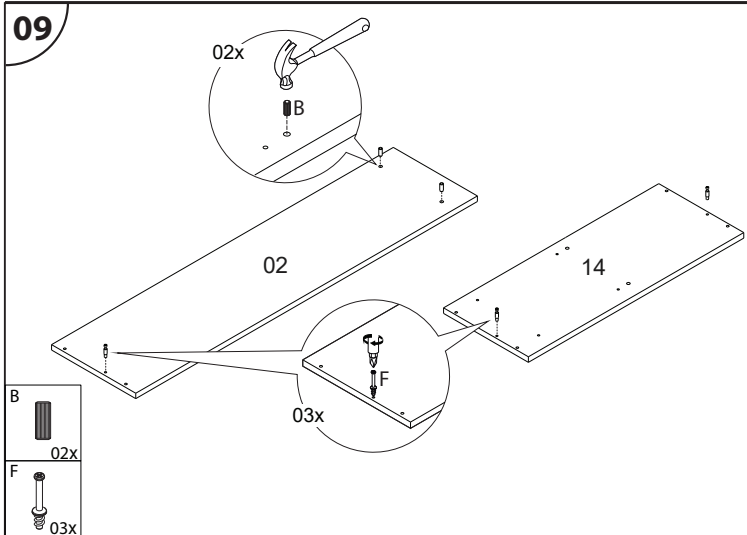

17

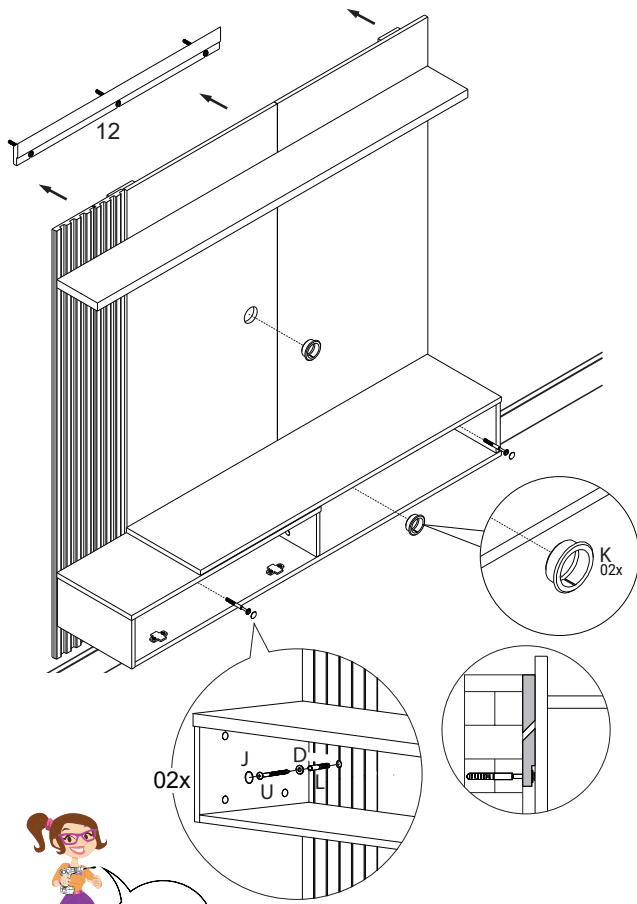

- D 02x
- J 02x
- K 02x
- L 02x
- U 02x

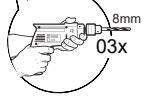

⚠ Verifique se a peça Nº 12 está com uma boa fixação antes de encaixar o painel.

18

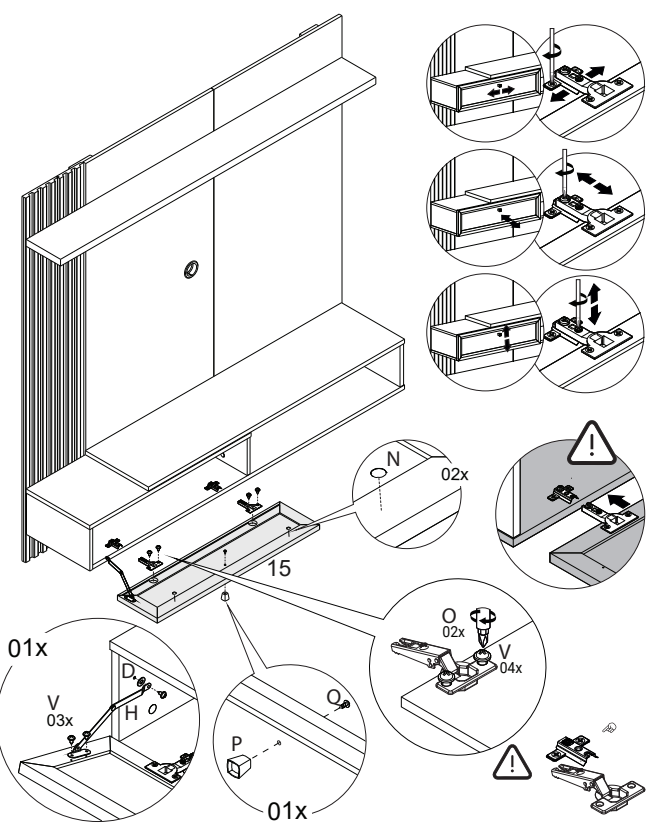

- D 01x
- H 01x
- N 02x
- O 02x
- P 01x
- Q 01x
- V 07x

