

## GARANTIA E INSTRUÇÕES DE LIMPEZA E CONSERVAÇÃO

**GARANTÍA E INSTRUCCIONES DE LIMPIEZA Y MANTENIMIENTO / WARRANTY AND CLEANING AND CARE INSTRUCTIONS**

Nossos produtos são garantidos por 90 dias contra defeitos de fabricação. Ao constatar um problema coberto pela garantia, entre em contato com a loja onde o produto foi comprado. Ela estará capacitada para atendê-lo da melhor forma diante de cada caso. Reclamações de garantia somente poderão ser atendidas se o termo de garantia for apresentado no ato de reivindicação, acompanhado de sua nota fiscal de compra.

Nuestros productos están garantidos contra defectos de fabricación por 90 días, a partir de la compra. Ao constatar un problema protegido por la garantía, póngase en contacto con la tienda donde se adquirió el producto. Ella estará capacitada para atenderlo de la mejor manera de acuerdo con cada caso.

Our products are guaranteed against manufacturing defects for 90 days from the date of purchase. When you find a problem covered by the warranty, please contact the store where the product was purchased. The store be able to serve you in the best way in each case.

### Exclusões:

Desgaste natural ou danos causados por água, maresia, ferrugem, incêndio, calor, cupins e pragas em geral. Montagem, manutenção e uso inadequado. Não cumprimento das recomendações técnicas do esquema. Montagens e desmontagens após a primeira instalação. Instalações elétricas e outras afins.

### Importante

A Linea Brasil não autoriza nenhuma pessoa, loja ou entidade assumir em seu nome qualquer outra garantia que não conste no certificado. A fabricante reserva-se no direito de efetuar nos produtos eventuais modificações que considerar necessárias, sem prejudicar as características essenciais. Os produtos terão peças de assistência para reposição no período de 1 ano a contar de sua retirada do mercado, desde que haja matéria-prima equivalente, observando o dispositivo no Art.32 da Lei 8.078/90 (Cód. Defesa do Consumidor). O atendimento para produtos fora de linha é feito por programação especial, através da loja revendedora sob aprovação de consulta prévia ao fabricante.

### Exclusões:

Desgaste natural o daños causados por agua, niebla salina, óxido, fuego, calor, termitas y plagas en general. Mantenimiento y uso inadecuado. Incumplimiento de las recomendaciones técnicas del esquema. Montaje y desmontaje tras la primera instalación. Instalaciones eléctricas y otras similares.

### Importante

Linea Brasil no autoriza a ninguna persona, tienda o entidad a asumir en su nombre cualquier otra garantía que no figure en el certificado. El fabricante se reserva el derecho de efectuar en los productos eventuales modificaciones que considere necesarias, sin perjudicar las características esenciales. Los productos tendrán piezas de asistencia para reposición en el período de 1 año a partir de su retirada del mercado. La atención para productos fuera de línea es hecha por programación especial, a través de la tienda revendedora bajo aprobación de consulta previa al fabricante.

### Exclusões:

Natural wear and tear or damage caused by water, sea spray, rust, fire, heat, termites and pests in general. Improper assembly, maintenance and use. Failure to comply with the technical recommendations of the scheme. Assembly and disassembly after the first installation. Electrical and other related installations.

### Importante

Linea Brasil does not authorize any person, store or entity to assume on its behalf any other warranty that does not appear on the certificate. The manufacturer reserves the right to make in the products any modifications that it considers necessary without prejudice to the essential characteristics. The products will have replacement parts within one year of being withdrawn from the market. The service for off-line products is done by special programming, through the store reseller under prior consultation with the manufacture.

Para retirar o pó, utilize um pano seco, espanador ou aspirador. Se necessário, para uma limpeza mais efetiva, utilize um pano levemente umedecido com água. Finalize com uma flanela limpa e seca. Evite materiais abrasivos, umidade e calor.

Para quitar el polvo, utilice un paño seco, un plumero o una aspiradora. Si es necesario, para una limpieza más eficaz, utilice un paño ligeramente humedecido con agua. Termine con una flanela limpia y seca. Evite materiales abrasivos, humedad y calor.

To remove dust, use a dry cloth, duster or vacuum cleaner. If necessary, for more effective cleaning, use a cloth slightly dampened with water. Finish with a clean, dry flannel. Avoid abrasive materials, humidity and heat.

VOLUME	ITEM	PEÇA	DESCRIÇÃO	DIMENSÕES (mm)			QUANTIDADE	MATERIAL
Caja	Artículo	Pieza	Descripción	Dimensión			Cantidad	
BOX	Item	Part	Description	Dimension			Amount	
1	1	510520001	APOIO PES   SOPORTE DE PIE   FOOT SUPPORT	354	70	15	2	MDP
1	2	510520002	DIVISAO   DIVISION   DIVISION	423	351	12	2	MDP
1	3	510520003	PRATELEIRA   ESTANTE   SHELF	722	346	15	1	MDP
1	4	510520004	BASE   BASE   BASE	1572	358	12	1	MDP
1	5	510520005	LATERAL ESQUERDA   LADO IZQUIERDO   LEFT SIDE	450	358	12	1	MDP
1	6	510520006	LATERAL DIREITA   LADO DERECHO   RIGHT SIDE	450	358	12	1	MDP
1	7	510520007	TAMPO   SUPERIOR   TOP	1600	359	12	1	MDP
1	8	510520008	QUADRO FRONTAL   MARCO FRONTAL   FRONT FRAME	1604	465	18	1	MDF
1	9	510520009	BATENTE PORTA   TOPE DE PUERTA   DOOR STOP	334	70	15	2	MDP
1	10	510520010	PE CENTRAL   PIE CENTRAL   CENTRAL FOOT	160	40	40	1	MDF
1	11	510520011	FUNDO LATERAL   LATERAL INFERIOR   SIDE BOTTOM	445	429	2,8	2	MDF
1	12	510520012	FUNDO CENTRAL   INFERIOR CENTRAL   CENTRAL BOTTOM	731	445	2,8	1	MDP
1	13	510520013	PORTA   PUERTA   DOOR	418	400	12	2	MDP

TABELA DE ACESSÓRIOS   TABLA DE ACCESORIOS   ACCESSORIES TABLE		Quantidade   Amount
Código   Code	Descrição   Description   Description	
A 160001002	PRENDEDOR DE FUNDOS   FIJADOR DE FONDOS   BACK PANEL HOLDER	8
B 160001003	CAVILHAS 8X20MM   TARUGOS 8X20MM   DOWELS 8X20MM	8
C 160001022	PORCA CILINDRICA   TUERCA CILINDRICA   CYLINDRICAL NUT	4
D 160001023	CAVILHA 6X30MM   TARUGO 6X30MM   DOWEL 6X30MM	20
E 160001024	PINO GIROFIX   PASADOR GIROFIX   GIROFIX PIN	16
F 160001025	CASTANHA DO MINI-GIROFIX   CAZOLETA DEL MINI-GIROFIX   MINI-GIROFIX SOCKET	16
G 160001031	FILTRO ADESIVO   FIELTRO ADHESIVO   ADHESIVE FELT	4
H 160001061	SUPORTE ANGULAR   SOPORTE ANGULAR   ANGLE BRACKET	7
I 160001062	CANTONEIRA PLASTICA   ESQUINERO PLÁSTICO   PLASTIC CORNER BRACKET	12
J 160002002	TAMPA ADESIVA 18MM   TAPA ADHESIVA 18MM   ADHESIVE CAP 18MM	24
K 160002012	GIZ DE CORRECAO 15x8   TIZA DE CORRECCION 15X8   CORRECTION CHALK 15X8	2
L 160002015	BATENTE SILICONE   TOPE DE SILICONA   SILICONE STOPPER	4
M 160003001	DOBRODICA CANECA 26MM   BISAGRA CAZOLETA 26MM   HINGE CLIP 26MM	4
N 160003006	DISTANCIADOR DOBRADICA   SEPARADOR BISAGRA   HINGE SPACER	4
O 160005083	PUXADOR DUBLIN DOURADO   TIRADOR DUBLIN DORADO   DUBLIN GOLD HANDLE	2
P 160006004	PARAFUSO 3,5X22 CABECA FLANGEADA   TORNILLO 3,5X22 CABEZA FLANGEADA   SCREW 3.5X22 FLANGED HEAD	2
Q 160006005	PARAFUSO 3,5X35 CABECA CHATA   TORNILLO 3,5X35 CABEZA PLANA   SCREW 3.5X35 FLAT HEAD	4
R 160006008	PARAFUSO 4,5X25 CABECA CHATA   TORNILLO 4,5X25 CABEZA PLANA   SCREW 4.5X25 FLAT HEAD	18
S 160006010	PARAFUSO 4,5X50 CABECA CHATA   TORNILLO 4,5X50 CABEZA PLANA   SCREW 4.5X50 FLAT HEAD	4
T 160006011	PREGO 8X8   CLAVO 8X8   NAIL 8X8	50
U 160006016	PARAFUSO 3,5X12 CABECA FLANGEADA   TORNILLO 3,5X12 CABEZA FLANGEADA   SCREW 3.5X12 FLANGED HEAD	54
V 160006053	PARAFUSO ESTRUTURAL 7X40 CABECA CHATA   TORNILLO ESTRUCTURAL 7X40 CABEZA PLANA   STRUCTURAL SCREW 7X40 FLAT HEAD	5
W 160009082	PE MADEIRA   PATA DE MADERA   WOOD FOOT	4
X 160009049	PESAPATA NIVELADORA   PATA NIVELADORA   LEVELING FOOT	1

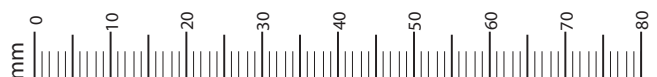

01

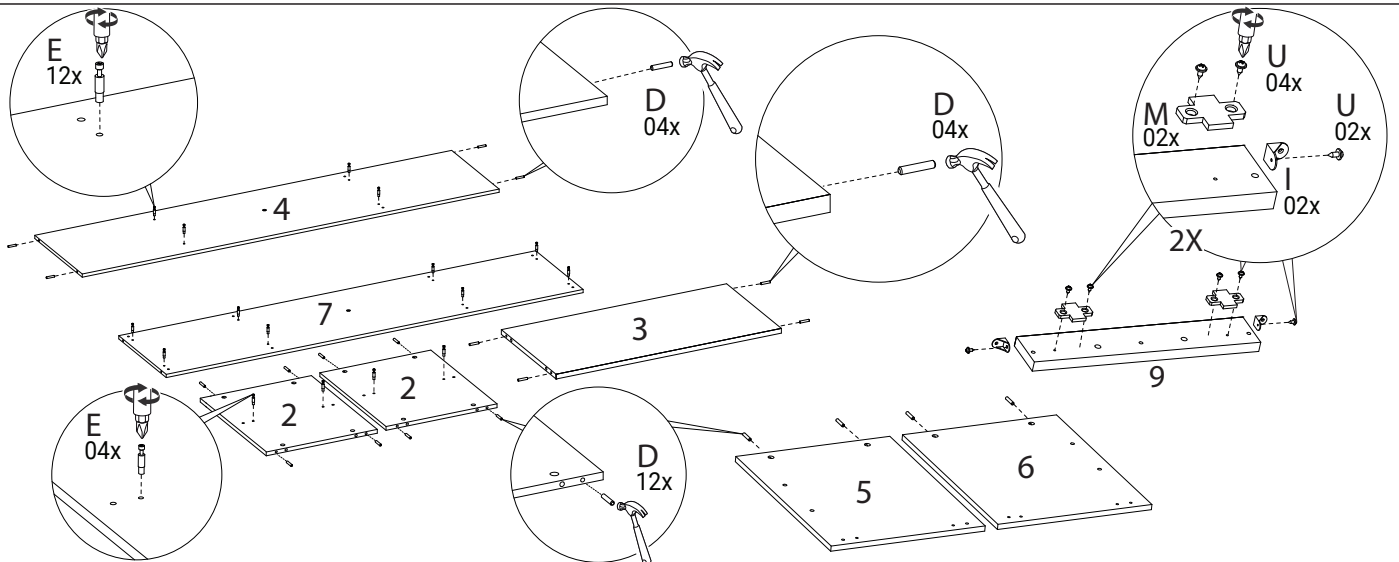

D 20x

E 16x

I 04x

M 04x

U 12x

02

B 04x

G 04x

Q 04x

V 04x

W 04x

04

I 01x

J 01x

U 02x

V 01x

X 01x

06

F 08x

J 08x

03

F 04x

05

C 04x

F 04x

J 08x

S 04x

07

H 07x

U 07x

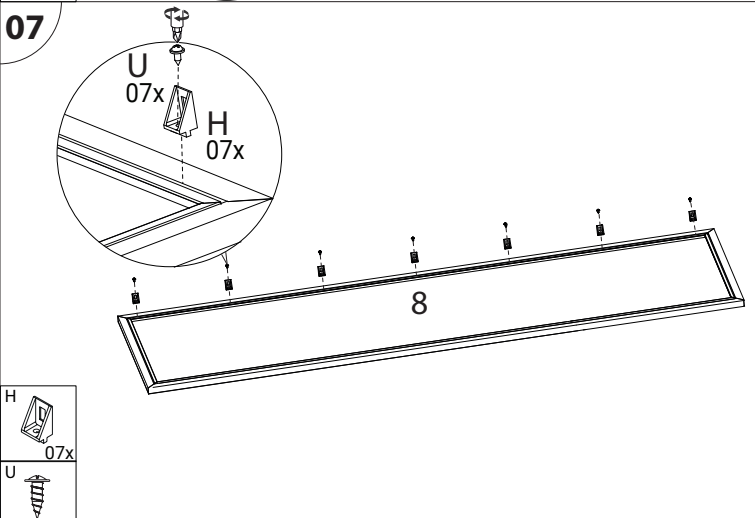
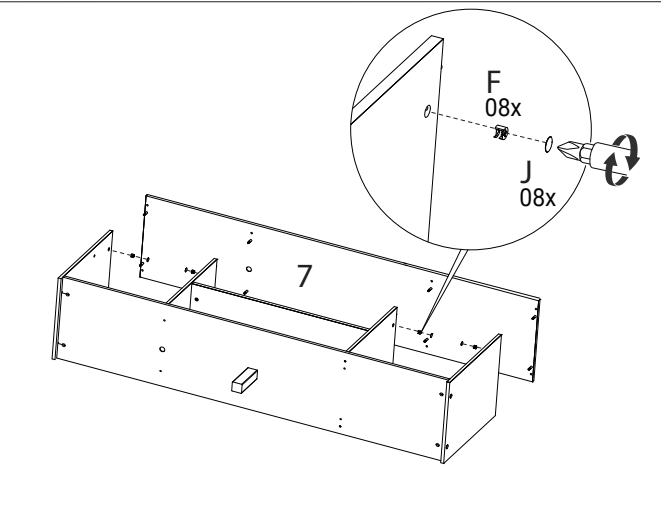
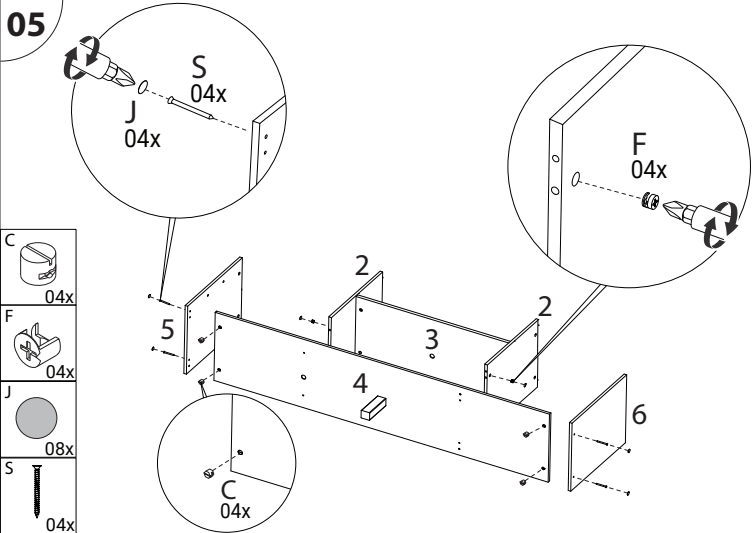
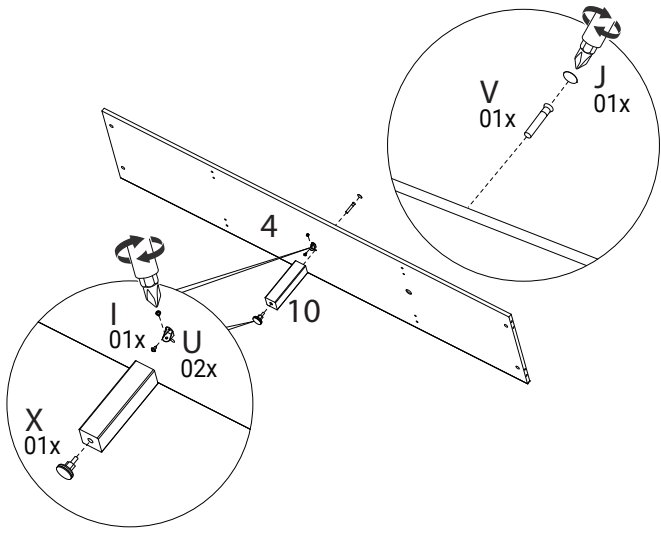
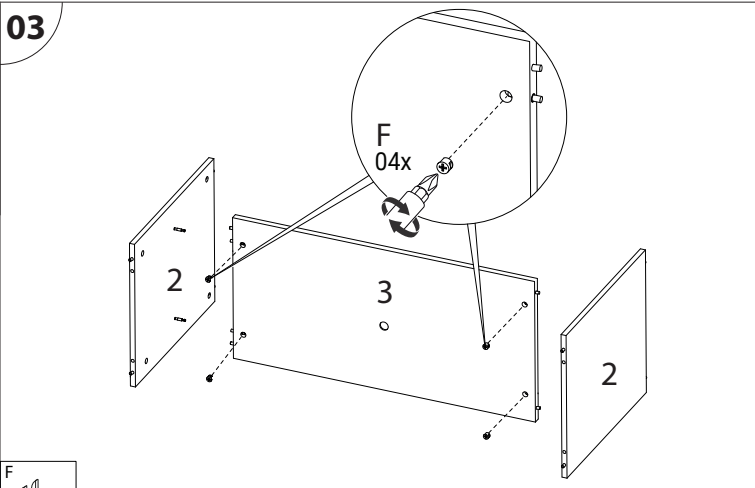
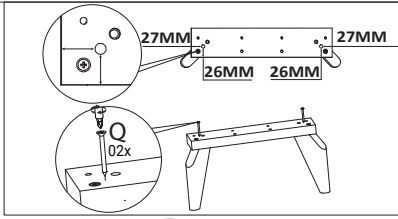

08

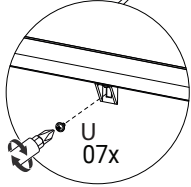
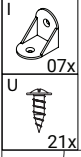
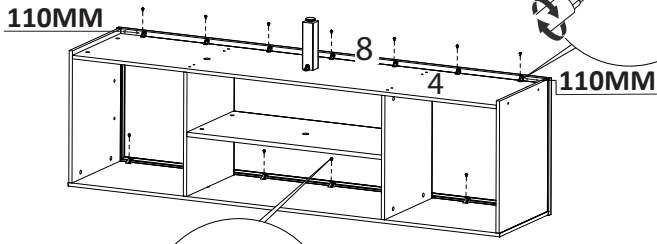

09

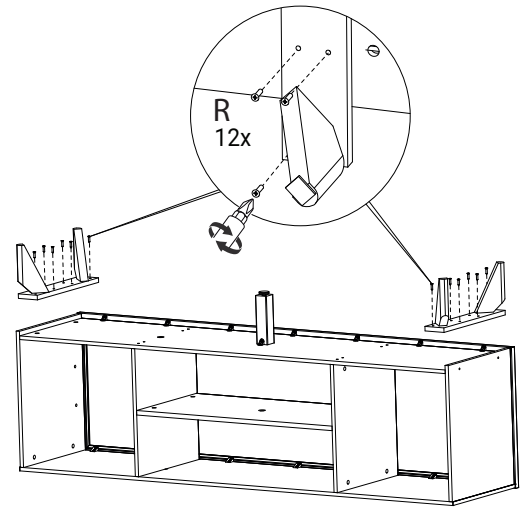

10

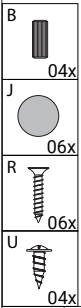
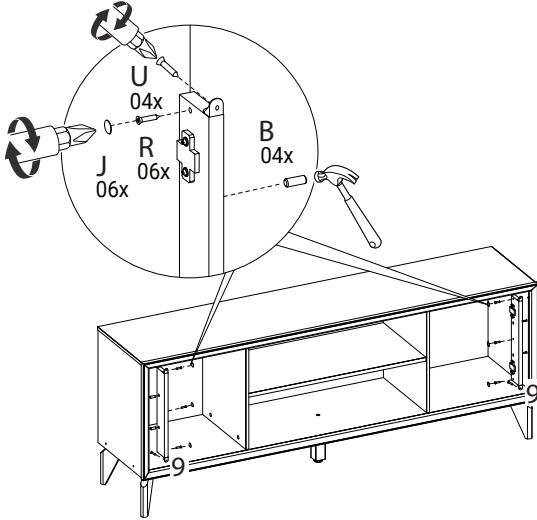

11

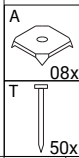
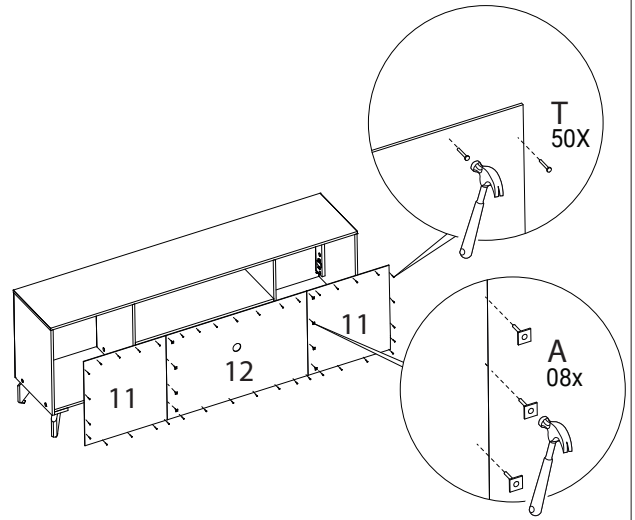

12

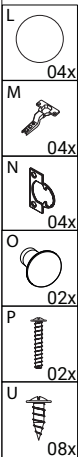
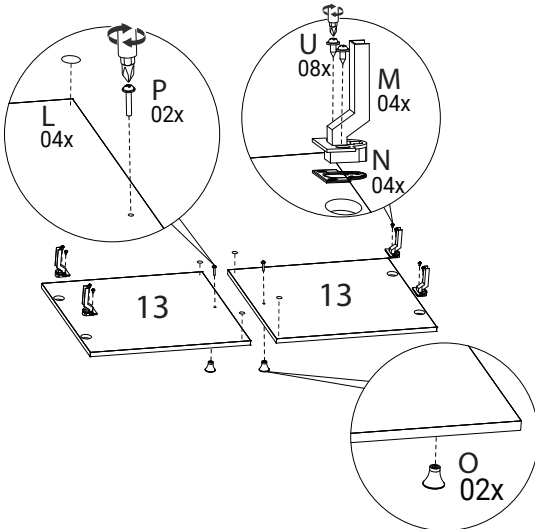

13

