



CONJUNTO RACK + PAINEL + 1 MÓDULO LATERAL SÃO PAULO

DESCRIÇÕES

DETALHADA

O Conjunto Rack + Painel + 1 Módulo Lateral São Paulo é projetado para acomodar TVs de até 70 polegadas. Equipado com duas gavetas e uma Porta com puxadores cava em alumínio, oferece amplo espaço de armazenamento. Além disso, possui três prateleiras para exibir objetos decorativos, duas das quais estão equipadas com iluminação em LED. O Painel em ripado e o Painel suspenso com iluminação em LED adicionam um toque de modernidade ao conjunto. O módulo lateral pode ser montado tanto no lado direito quanto no esquerdo do móvel, proporcionando flexibilidade na disposição do ambiente.

E-COMMERCE

CONJUNTO PARA TV ATÉ 70" RACK + PAINEL + 1 MÓDULO LATERAL SÃO PAULO LINEA BRASIL

INFORMAÇÕES FISCAIS

CÓDIGO FISCAL (NCM): 94036000

CÓDIGO DO PRODUTO: 810010238

IPI: 3 %

FAMÍLIA: CONJUNTO

ESPECIFICAÇÕES TÉCNICAS

PRODUTO MONTADO

2,380 1,980 0,410 m (L x A x P)

QUANTIDADE DE VOLUMES

4

m³ (TTL VOLUMES)

0,334

PESO LIQUIDO (Produto montado kg)

126,65 KG

PESO BRUTO (Produto embalado kg)

130,65 KG

MATERIAL

COMPOSTO (MDP E MDF)

SISTEMA DE MONTAGEM

CAVILHAS, PARAFUSOS E MINIFIX

MONTAGEM

ESTE PRODUTO NECESSITA DE MONTAGEM E O SEU MANUAL DE INSTRUÇÃO SE ENCONTRA EM SUA EMBALAGEM

TEMPO DE MONTAGEM

05:00:00

DIFERENCIAIS

ATRIBUTO	1
Tampo de 37mm	
ATRIBUTO	2
Puxador metálico embutido	
ATRIBUTO	3
Prateleira de 25mm	
ATRIBUTO	4
Porta de abrir com puxador metálico	

ATRIBUTO 5

Painel com detalhe ripado

ATRIBUTO 6

Gaveta com corredeira telescópica

ATRIBUTO 7

Espaço para decoração e aparelhos eletrônicos

ATRIBUTO 8

Dobradica com amortecedor caneca 35mm

ATRIBUTO 9

Luminária de led

ACABAMENTO

ACABAMENTO			
DERIVAÇÃO	1ª DERIVAÇÃO	2ª DERIVAÇÃO	ESCALA DE BRILHO
TAUARI/OFF WHITE FOSCO	PINTURA MADEIRADA FOSCO	PINTURA UNICOLOR FOSCO	FOSCO

FLEX COLOR?

SIM

FUNCIONALIDADES**TELEVISOR****ESPAÇO ÚTIL PARA TV NO PAINEL** (L X A X P)

1,75 x 1,14 m

TAMANHO RECOMENDADO TV NO PAINEL

(POLEGADAS)

70

ESPAÇO ÚTIL PARA TV NO TAMPO (L X A X P)

1,8 x 0,38 m

TAMANHO RECOMENDADO TV NO TAMPO

(POLEGADAS)

70

PRODUTO EXTENSÍVEL?

NÃO

NICHOS (QUANTIDADE)

02

PASSA FIO (QUANTIDADE)

03

TAMPO

ESPESSURA 37 mm MATERIAL MDP

PORTA 01

QTD	MATERIAL	ESPESSURA (mm)	TIPO
1	MDP	15	ABRIR

GAVETA 02

QTD	MATERIAL	DIMENSÕES (mm)	PESO SUP. (kg)
2	MDF/MDP	820 x 303 x 129	05

PRATELEIRA 03

QTD	MATERIAL	ESPESSURA (mm)
3	MDP	25

ACESSÓRIOS**PÉ 00**

QTD	MATERIAL	ALTURA (mm)
NÃO HÁ	NÃO HÁ	00

RODÍZIOS 00

QTD	MATERIAL
NÃO HÁ	NÃO HÁ

PUXADOR 03

QTD	MATERIAL	TIPO
3	ALUMÍNIO	EMBUTIDO

VIDRO 00

QTD	MATERIAL	MEDIDA (mm)	ESPESSURA (mm)
-----	----------	-------------	----------------

NÃO HÁ	NÃO HÁ	NÃO HÁ	0
--------	--------	--------	---

ESPELHO 00

QTD	MEDIDA (mm)	ESPESSURA(mm)
NÃO HÁ	NÃO HÁ	0

LUMINÁRIA 06

QTD	MATERIAL	TIPO
6	LED	FITA

CORREDIÇA 04

QTD	TIPO
4	TELESCÓPICA

DOBRADIÇA 02

QTD	TIPO
2	METÁLICA

SAPATAS 14

QTD	TIPO
10	CONVENCIONAL
04	NIVELADORA

DEMAIS ACESSÓRIOS 00

QTD	TIPO
NÃO HÁ	NÃO HÁ

VOLUMES: DERIVAÇÃO E ESPECIFICAÇÃO

VOLUME	DIMENSÕES		PESO BRUTOkg	PESO LÍQUIDOkg	M³
	L x A x P	(m)			
1	1,880 x 0,080	0,425	27,00	26,00	0,064
2	1,880 x 0,090	0,400	26,00	25,00	0,068
3	1,830 x 0,095	0,600	44,70	43,70	0,104
4	1,590 x 0,110	0,560	32,95	31,95	0,098

VOLUME	DERIVAÇÃO	CÓDIGO	EAN PRODUTO	EAN VOLUME
1	TAUARI/OFF WHITE FOSCO	208039	7898421202348	8421202263017
2	TAUARI/OFF WHITE FOSCO	208039	7898421202348	8421202263024
3	TAUARI/OFF WHITE FOSCO	208039	7898421202348	8421202300019
4	TAUARI/OFF WHITE FOSCO	208039	7898421202348	8421202294011

PESO SUPORTADO

(KG / METROS)

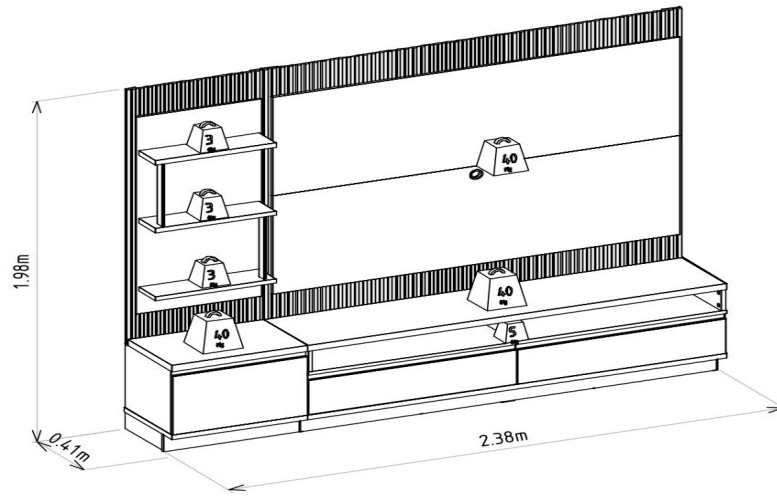

DIMENSIONAL DETALHADO (METROS)

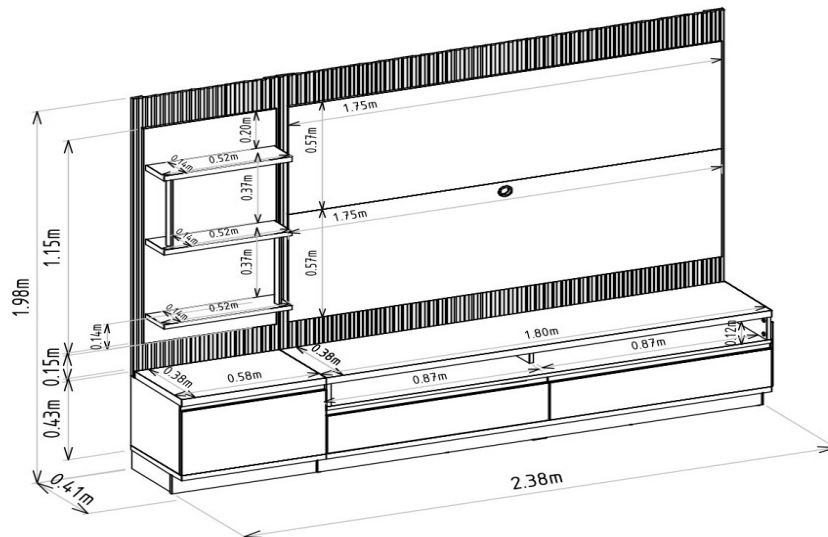

GARANTIA

90D

RECOMENDAÇÕES DE MANUTENÇÃO E LIMPEZA

Este produto deve ser limpo com pano macio e seco

Não utilize produtos abrasivos como álcool e detergente, assim como esponjas rígidas ou palha de aço

Proteja a superfície do móvel de objetos que transmitam calor ou umidade

FORNECEDOR

Linea Brasil Ind. e Comercio de Moveis LTDA

CNPJ 95.387.569/0001-68

Rua Jurutau 1750 - PQ Industrial II

CEP: 86703-070

TEL : +55 43 3276 9400

Arapongas - PR

Brasil